

Manuale di utente

Compact 102



Table of Contents

Prefazione	iv
Informazioni su questo manuale	iv
Sicurezza e precauzioni	v
Usado questo menu	v
Introduzione	1
Requisiti del sistema	1
Caratteristiche principali	1
Contenuto della confezione	2
Vedute della fotocamera	3
Tasti della fotocamera	5
Tasto di navigazione	5
Memoria della fotocamera	7
Operazioni preliminari	8
Attaccare la cinghietta da polso	8
Inserimento delle batterie	8
Inserimento e rimozione di una scheda SD/SDHC	9
Caricamento della batteria	10
Accensione e spegnimento della fotocamera	10
Configurazione iniziale	10
Modalità	11
Uso dello schermo LCD	13
Configurazione dello schermo LCD	13
Acquisizione di foto, sequenze video e audio	22
Fotografare	22
Uso dello stabilizzatore	22
Impostazione dello zoom	23
Uso del flash	24
Impostazione della modalità di fuoco	25
Uso del menu delle funzioni	26
Uso del menu di registrazione	32

Menu registrazione	32
Impostazione della modalità Scenario	33
Uso della modalità Cattura sorriso	37
Uso della modalità Smart Scene	38
Uso della modalità Rilevazione di Lampeggio	41
Uso della modalità Priorità apertura	42
Uso della modalità priorità otturatore	42
Uso della modalità esposizione manuale	43
Impostazione della modalità di esecuzione	44
Impostazione dell'AEB	45
Impostazione dell'area di messa a fuoco automatica (AF)	46
Impostazione della Lampada AF	46
Impostazione della Nitidezza	47
Impostazione della Saturazione	47
Impostazione del Contrasto	48
Impostazione dello zoom digitale	48
Impostazione impressione data	49
Impostazione della funzione di riesame in automatico	50
Registrazione di filmati	51
Registrazione delle voci	53
Riproduzione	54
Visualizzazione in navigazione singola	54
Visualizzazione in formato thumbnail	54
Zoom delle immagini	56
Riproduzione di filmati	56
Riproduzione di registrazioni vocali	58
Riproduzione di messaggi vocali	58
Cancellazione di un'immagine/un video/un file audio	59
Menu di riproduzione	60
Presentazione	61
Cancella	62
Protezione	65
Correzione dell'effetto occhi rossi	67

Appunti vocali	68
Modifica foto	69
Ritaglia	70
Ridimensionamento	71
Immagine avvio	73
DPOF	73
Uso del menu di configurazione	76
Impostazione di suoni	76
Impostazione del risparmio energetico	77
Impostare il risparmio LCD	77
Impostazione di data e ora	78
Impostazione della lingua	78
Impostazione della numerazione dei file	78
Impostazione dell'uscita TV	79
Impostazione della luminosità LCD	79
Impostazione del tipo di batterie	79
Impostazione del Memory Kit	80
Ripristina tutto	80
Collegamenti	81
Collegamento della fotocamera a un televisore	81
Collegamento della fotocamera a un PC	81
Collegamento della fotocamera ad una stampante	82
Appendice	83
Informazioni sui nomi dei file e delle cartelle	83
Localizzazione dei guasti	84
Specifiche	86
Assistenza clienti	88

Prefazione

Informazioni su questo manuale

Lo scopo di questo manuale è quello di fornire assistenza nell'uso della nuova fotocamera digitale. Tutte le informazioni presentate sono le più accurate possibili, sono tuttavia soggette a modifica senza preavviso.

Diritti d'autore

Questo manuale contiene informazioni di proprietà intellettuale protette dalle leggi sui diritti d'autore. Tutti i diritti sono riservati. Nessuna parte di questo manuale può essere riprodotta tramite qualsiasi mezzo meccanico, elettronico, o altri mezzi, in qualsiasi forma senza previa autorizzazione del produttore. © Copyright 2009

Dichiarazione di conformità

Questo prodotto è conforme alla Parte 15 delle Norme FCC. Il funzionamento è soggetto alle seguenti condizioni:

- Questo dispositivo non può provocare interferenze dannose.
- Questo dispositivo deve accettare tutte le interferenze ricevute, incluse le interferenze che possono provocare operazioni indesiderate.

Riconoscimento dei marchi di fabbrica

Windows 98/2000/ME/XP sono marchi della Microsoft Corporation registrati negli Stati Uniti e/o in altri Paesi. Windows è una abbreviazione che si riferisce al sistema operativo Microsoft Windows. YouTube is a brand of Google, Inc. and YouTube, LLC, Mountain View, California, US. Tutti gli altri nomi di aziende o di prodotti sono marchi, oppure marchi registrati appartenenti alle rispettive società.

Sicurezza e precauzioni

Informazioni sulla fotocamera

- Non smontare o cercare di riparare da sé la fotocamera.
- Non esporre la fotocamera a umidità o temperature estreme.
- Lasciare riscaldare la fotocamera quando si passa da temperature fredde a temperature calde.
- Non toccare l'obiettivo della fotocamera.
- Non esporre l'obiettivo alla luce diretta del sole per periodi prolungati.
- Non usare sostanze chimiche abrasive, solventi o detergenti forti per pulire il prodotto. Spolverare il prodotto con un panno morbido leggermente inumidito.



Informazioni sulle batterie

- Spegnerla fotocamera prima di inserire o rimuovere le batterie.
- Usare solo le batterie o il tipo di batterie e il caricatore forniti in dotazione alla fotocamera. L'uso di altri tipi di batterie o caricatori può danneggiare l'attrezzatura e annullare la garanzia.
- Quando si usano batterie agli ioni di Litio con questo prodotto, accertarsi che siano inserite in modo corretto. Inserire le batterie capovolte può provocare danni al prodotto ed eventualmente un'esplosione.
- Quando si usa la fotocamera per un intervallo di tempo prolungato è normale che il corpo della fotocamera si surriscaldi.

- Scaricare tutte le immagini e rimuovere le batterie dalla fotocamera se si prevede di non usarla per periodi prolungati.
- Il tipo di batterie ed il livello di potenza delle batterie può provocare il blocco dell'obiettivo. Assicurarsi di usare il tipo corretto di batterie e di usare batterie completamente cariche.
- C'è il rischio d'esplosioni se la batteria sostituita non è del tipo corretto. Smaltire le batterie usate secondo le istruzioni.

Usado questo menu

Di seguito sono spiegati i simboli usati in questo manuale:

	<p>Indica informazioni utili riguardo all'uso della fotocamera.</p>
	<p>Indica un messaggio di Avviso che dovrebbe essere letto prima di usare la funzione.</p>

Introduzione

Congratulazioni per l'acquisto di questa nuova fotocamera digitale. Questo manuale fornisce istruzioni dettagliate che illustrano come usare la fotocamera e sono intese solo come riferimento.

Requisiti del sistema

Per ottenere il massimo dalla fotocamera, il computer deve soddisfare i seguenti requisiti di sistema:

For Windows:

- Windows 2000/XP/Vista
- Processore: Pentium II 450MHz o superiore
- Memoria: 512MB o più
- Spazio su disco: 200 MB o più
- Monitor con schermo a colori 16-bit
- Microsoft DirectX 9.0C
- Porta USB e unità CD-ROM

For Macintosh:

- Power Mac G3 o successivo
- Mac OS 10.0-10.4
- Memoria: 64MB o più
- Spazio su disco: 110MB o più
- USB port and CD-ROM drive

Caratteristiche principali

- Risoluzione 12 Megapixel
- Zoom ottico fino a 3x e zoom digitale 5x
- Sensore immagine CCD 1/2,3 pollici
- Monitor LCD 2,7 pollici
- Memoria Flash interna da 32 MB, scheda esterna SD/SDHC optional
- Supporto di schede SD fino a 4GB e schede SDHC fino a 32GB
- Interfaccia tasti facile da usare

- DCF, DPOF, PictBridge compatibility
- Funzione di presentazione per rivedere immagini e filmati
- Uscita A/V per vedere immagini e filmati sul televisore
- USB port to transfer photos and movies to your PC

Contenuto della confezione

Controllare il contenuto della confezione della fotocamera. La confezione deve contenere:

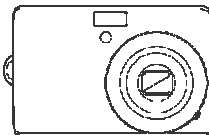

AgfaPhoto Compact 102

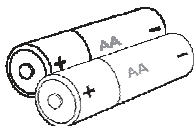

2 batterie AA



Cinghietta



Cavo USB

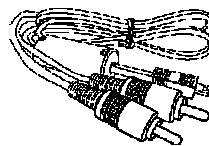

Cavo AV

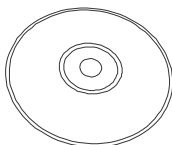

CD-ROM



Guida all'installazione
rapida



Custodia fotocamera

Vedute della fotocamera

Veduta del lato frontale

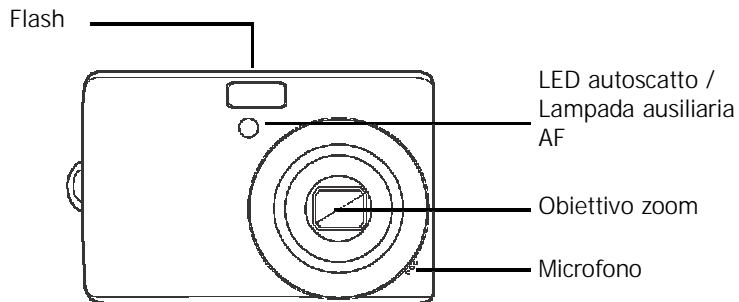

Veduta del lato posteriore

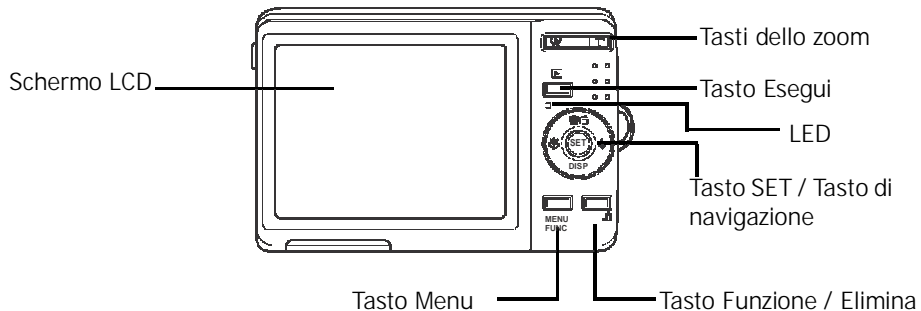

Veduta del lato superiore

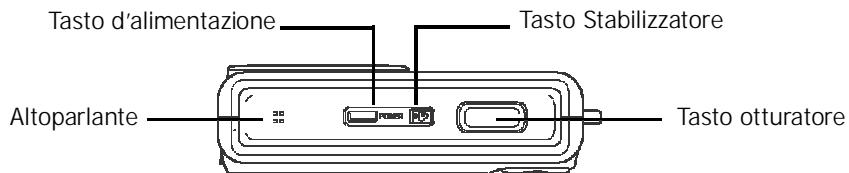

Veduta del lato inferiore

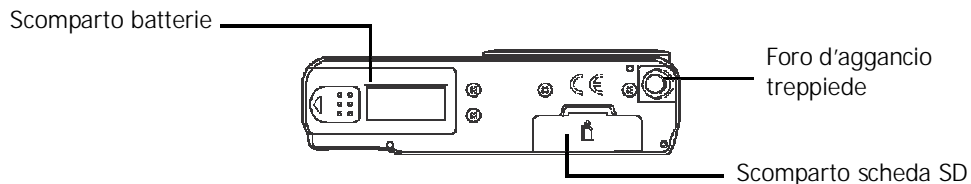

Veduta del lato sinistro/destro

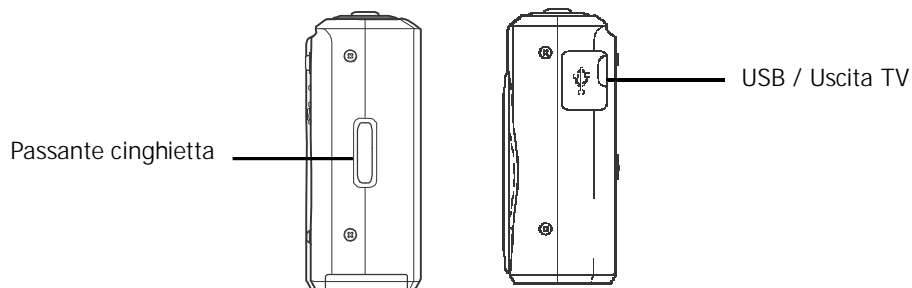

Tasti della fotocamera

La fotocamera è attrezzata con diversi tasti per renderne più comodo l'uso.

Tasto	Descrizione
Alimentazione	Premere per accendere/spegnere la fotocamera.
Stabilizzatore	The stabilizer sets the optimal ISO value according to light levels to compensate for camera shake. Premere per attivare/disattivare lo stabilizzatore.
Otturatore	Premere per acquisire un'immagine oppure per avviare/interrompere la registrazione di un filmato o di una sequenza audio.
Esecuzione	Se la fotocamera è spenta, tenere premuto il tasto per accendere la fotocamera in modalità di riproduzione. Se la fotocamera è accesa, premere questo tasto per passare dalla modalità di riproduzione alla modalità di registrazione.
Zoom	Premere i tasti dello zoom per regolare lo zoom.
Menu	Premere per accedere al menu.
Funzione / Elimina	In modalità di registrazione premere questo tasto per accedere al menu funzioni. In Playback mode, press to delete an image, video or audio clip.

Tasto di navigazione

Il **Tasto di navigazione** ed il tasto **SET** permettono di accedere ai vari menu disponibili nel menu OSD (On Screen Display). Si può configurare una vasta gamma d'impostazioni per ottenere i massimi risultati dalle foto e dai video. Di seguito sono illustrate altre funzioni di questi tasti:

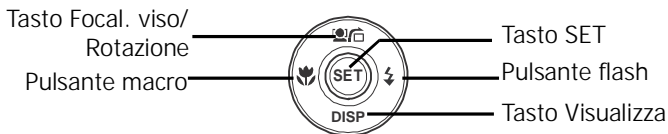

Tasto	Uso
SET	1. Conferma una selezione quando si usano i menu OSD.
Flash/ destra	<ol style="list-style-type: none"> 1. In modalita di registrazione, premere questo tasto per scorrere fra le opzioni della modalita Flash. (Automatico, riduzione effetto anti-occhi rossi, compensazione, sincronizzazione rallentata e disattivo) 2. In modalita di riproduzione premere questo tasto per visualizzare l'immagine o la sequenza video o audio successiva. 3. In modalita di riproduzione video, premere questo tasto per mandare avanti veloce la riproduzione video. 4. Nel Menu, premere questo tasto per accedere ai menu secondari oppure per navigare fra le selezioni di menu.
Macro/ sinistra	<ol style="list-style-type: none"> 1. In modalita di registrazione premere questo tasto per attivare/disattivare la funzione Macro. 2. In modalita di riproduzione premere questo tasto per visualizzare l'immagine o la sequenza video o audio precedente. 3. In modalita di riproduzione video, premere questo tasto per mandare indietro la riproduzione video. 4. Nel Menu, premere questo tasto per uscire da un menu secondario oppure per navigare fra le selezioni di menu.

Tasto	Uso
Su/Focal. viso/ Rotazione	<ol style="list-style-type: none"> 1. Nel Menu premere questo tasto per navigare nel menu e fra le selezioni del menu secondario. 2. In modalità di registrazione premere questo tasto per attivare e disattivare la funzione Face Tracking. 3. In modalità di riproduzione video/audio, premere questo tasto per avviare/ mettere in pausa la riproduzione video o audio.k. 4. In modalità di riproduzione foto, premere questo tasto per ruotare di 90 gradi l'immagine in senso orario a ciascuna pressione del tasto. Questa funzione è applicabile solo alle fotografie.
Visualizza/Giù	<ol style="list-style-type: none"> 1. In modalità di riproduzione, premere questo tasto per visualizzare o nascondere le icone del menu OSD sullo schermo LCD. 2. In modalità di registrazione, premere questo tasto per visualizzare o nascondere le icone del menu OSD e le informazioni sullo schermo LCD. 3. Nel Menu premere questo tasto per navigare nel menu e fra le selezioni del menu secondario. 4. In modalità di riproduzione video/audio, premere questo tasto per avviare/ mettere in pausa la riproduzione video/audio.

Memoria della fotocamera

Memoria interna

La fotocamera è dotata di una memoria interna di 32MB. Se nell'alloggio non è inserita alcuna scheda, tutte le immagini e le sequenze video e audio registrati sono salvati automaticamente nella memoria interna.

Archivio esterno

La fotocamera supporta schede SD di dimensioni massime di 4GB. L'apparecchio supporta inoltre schede SDHC con una capacità massima di 32GB. Se nell'alloggio è inserita una scheda, la fotocamera salva automaticamente tutte le immagini e le sequenze video e audio nella scheda d'archiviazione esterna. L'icona  indica che la fotocamera sta usando la scheda SD.



Non tutte le schede sono compatibili con la fotocamera. Quando si acquista una scheda, controllare le specifiche della scheda e portare con sé la fotocamera.

Operazioni preliminari

Attaccare la cinghietta da polso

Attenersi alle istruzioni che seguono per collegare la cinghietta alla fotocamera e facilitarne il trasporto:

1. Inserire l'occhiello più piccolo della cinghietta nel passante.
2. Infilare l'occhiello più grande in quello più piccolo e tirare per fissare la cinghietta alla fotocamera.

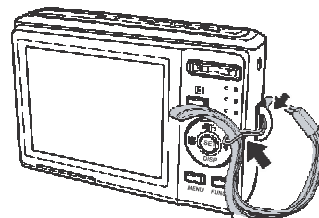

Inserimento delle batterie

Attenersi alle seguenti istruzioni per inserire le batterie AA nello scomparto batterie. Leggere la sezione "Informazioni sulle batterie" a pagina v prima di inserire/rimuovere le batterie.

1. Assicurarsi che la fotocamera sia spenta prima di inserire le batterie.
2. Aprire lo scomparto batterie sulla parte inferiore della fotocamera.

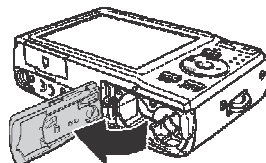
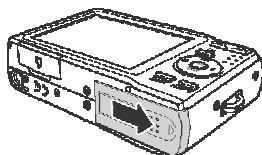

3. Inserire le batterie nello scomparto con i terminali rivolti verso l'interno della fotocamera e la protuberanza delle batterie rivolta verso lo sportello dello scomparto batterie.

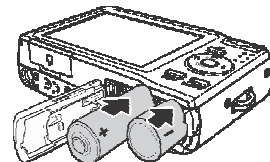

4. Chiudere lo scomparto batterie.

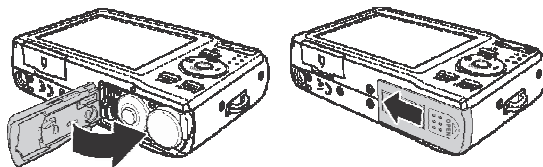

Inserimento e rimozione di una scheda SD/SDHC

Espandere lo spazio d'archiviazione della fotocamera usando le schede SD o SDHC.

1. Aprire lo scomparto scheda SD sulla parte inferiore della fotocamera.
2. Inserire la scheda SD/SDHC nella slot per la scheda di memoria con la parte metallica rivolta verso il lato anteriore della fotocamera.
3. Spingere la scheda SD/SDHC nell'alloggio finché scatta.
4. Chiudere lo scomparto scheda SD.

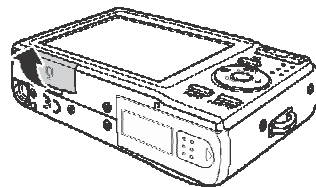

Rimozione della scheda SD/SDHC

1. Aprire lo scomparto batterie.
2. Premere delicatamente la scheda finché esce.
3. Estrarre delicatamente la scheda.

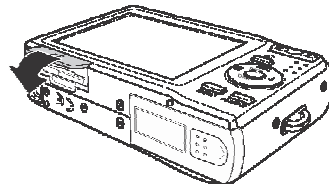
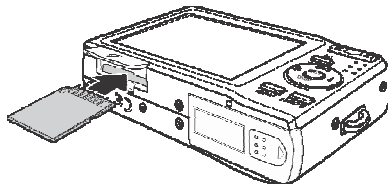

Accensione e spegnimento della fotocamera

Ci sono due modi per accendere la fotocamera:

- L'immagine d'avvio è visualizzata brevemente e, se abilitata, è eseguita la melodia d'avvio. L'obiettivo si estende e la fotocamera è accesa in modalità di registrazione.
- La fotocamera è accesa in modalità di riproduzione. L'obiettivo non si estende.

Premere il tasto d'alimentazione per spegnere la fotocamera.

Fare riferimento alla sezione "Modalità" a pagina 11 per informazioni sulla modalità di registrazione e riproduzione.

Configurazione iniziale

La prima volta che si accende la fotocamera, sarà chiesto di eseguire la configurazione iniziale. Quando si preme il tasto d'alimentazione, sullo schermo LCD è visualizzato il menu Lingua per impostare la lingua voluta.

Impostazione della lingua

1. Premere ▲ , ▼ , ◀ o ▶ per spostarsi fra le selezioni.
2. Selezionare una lingua e poi premere SET per applicare.

Impostazione di data e ora

1. Premere ◀ o ▶ per spostarsi fra le selezioni.
2. Premere **il tasto** ▲ o ▼ per cambiare i valori di data e ora.

3. Premere **SET** per applicare.

4. Se necessario, premere  per chiudere il menu.

Adesso si possono acquisire foto e video.



Tenere premuto il tasto ▲ o ▼ per cambiare in modo continuo i valori.

Modalità

La fotocamera ha due modalità:

Modalità di registrazione

Impostare la modalità di registrazione per acquisire immagini e registrare sequenze video e audio.

La modalità di registrazione può essere ulteriormente impostata usando opzioni come automatico, film e selezione scene. Fare riferimento alla sezione "Selezione delle opzioni della modalità di registrazione" che segue.

Modalità di riproduzione

Impostare la fotocamera in modalità di riproduzione per visualizzare e modificare le immagini acquisite e per riprodurre le sequenze video e audio. In questa modalità si possono anche allegare promemoria vocali alle immagini.

Quando si accende la fotocamera usando il tasto d'alimentazione si accede automaticamente alla modalità di registrazione.



Cambiare fra la modalità di registrazione e di riproduzione

In modalità di registrazione, premere il tasto **Esegui** per passare alla modalità di riproduzione.

In modalità di riproduzione, premere il tasto **Esegui** per passare alla modalità di registrazione.

Selezione delle opzioni della modalità di registrazione

Usando le varie opzioni della modalità si può migliorare la qualità e la facilità d'uso della fotocamera. Le opzioni della modalità permettono di acquisire immagini usando le impostazioni predefinite in base alle condizioni della scena.

1. Impostare la fotocamera sulla modalità di registrazione.
2. Premere  per aprire il menu della modalità di registrazione
3. Selezionare **Mod. Registr.** e poi premere  per accedere al menu secondario.
4. Selezionare una modalità.
5. Premere il tasto **SET** per applicare la modalità selezionata.

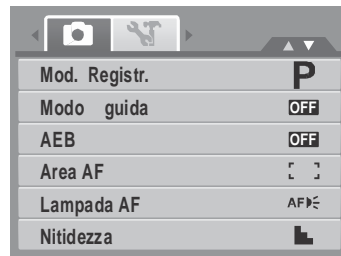

•Fare riferimento alla sezione "Uso del menu di registrazione" a pagina 32 per altre informazioni

Uso dello schermo LCD

Lo schermo LCD 2.7 ad alta risoluzione visualizza tutte le informazioni importanti delle impostazioni della fotocamera, come anche l'immagine visiva delle foto e dei video. La visualizzazione sullo schermo LCD è definita Visualizzazione sullo schermo (On Screen Display) o, con acronimo, OSD.

Configurazione dello schermo LCD

Le figure seguenti mostrano la configurazione dello schermo LCD e danno una descrizione delle icone che appaiono su di esso.

Schermata della modalità di registrazione

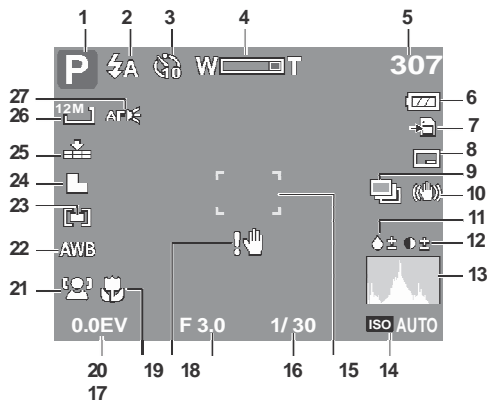

N.	Voce	Descrizione
1	Modalità di registrazione	Indica la modalità in corso.
2	Flash	Indica le impostazioni del flash.

N.	Voce	Descrizione
3	Autoscatto/Sequenza di scatti	Indica le impostazioni della modalità di esecuzione.
4	Indicatore dello zoom	Visualizza lo zoom.
5	Scatti rimanenti	Indica il numero di scatti disponibili rimanenti.
6	Batteria	Indica il livello di carica della batteria.
7	Strumenti di salvataggio	Indica gli strumenti di salvataggio e memorizzazione al momento in uso.
8	Impressione data	Indica che la funzione di impressione data è abilitata.
9	AEB	Indica che la funzione AEB è abilitata
10	Stabilizzatore	Indica che lo stabilizzatore d'immagine è abilitato.
11	Saturazione	Visualizza le impostazioni inerenti la saturazione.
12	Contrasto	Visualizza le impostazioni inerenti il contrasto.
13	Istogramma	Visualizzazione grafica del livello di luce dell'immagine corrente.
14	ISO	Visualizza le impostazioni ISO.
15	Area di messa a fuoco	Usata per inquadrare il soggetto da catturare.
16	Velocità otturatore	Visualizza le impostazioni interessanti la velocità dell'otturatore.

N.	Voce	Descrizione
17	Valore apertura diaframma	Visualizza le impostazioni inerenti l'apertura del diaframma.
18	Avvertimento di presenza di tremore	Indica che la fotocamera trema.
19	Macro	Indica che la funzione macro è stata abilitata.
20	Esposizione	Visualizza le impostazioni inerenti l'esposizione.
21	Rilevamento espressioni facciali	Indica che è stata abilitata la funzione di rilevamento delle espressioni facciali.
22	Bilanciamento del bianco	Visualizza le impostazioni di bilanciamento del bianco.
23	Misurazione	Visualizza le impostazioni inerenti la misurazione delle distanze.
24	Nitidezza	Visualizza le impostazioni inerenti la nitidezza.
25	Qualità	Visualizza le impostazioni inerenti la qualità dell'immagine.
26	Risoluzione	Visualizza le impostazioni inerenti la risoluzione dell'immagine.
27	Lampada AF	Indica che lampada AF è attiva.

Schermata della modalità di riproduzione

La visualizzazione della modalità di riproduzione varia a seconda del tipo di immagine visualizzata.

Visualizzazione di immagini fisse in modalità di riproduzione:

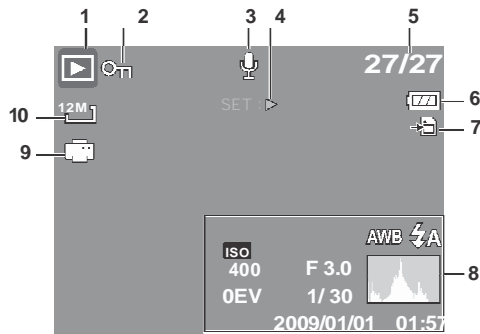

N.	Voce	Descrizione
1	Modalità di riproduzione	Indica la modalità di riproduzione.
2	Protezione	Indica che il file è protetto.
3	Appunti vocali	Indica che un messaggio di promemoria di tipo vocale è allegato al file.
4	Presentazione tasto	Indica il tasto da premere sulla fotocamera per riprodurre un filmato o un file audio.
5	N. file / N. totale	Indica il numero di file rispetto al numero totale di file presenti sulla scheda di memoria.
6	Batteria	Indica il livello di carica della batteria.

N.	Voce	Descrizione
7	Strumenti di salvataggio	Indica la memoria di salvataggio usata.
8	Informazioni riguardo alla registrazione	Visualizza le informazioni riguardanti la registrazione del file.
9	DPOF	Indica che il file è stato contrassegnato per la stampa.
10	Risoluzione	Visualizza le impostazioni inerenti la risoluzione dell'immagine.

Modalità di riproduzione filmati:

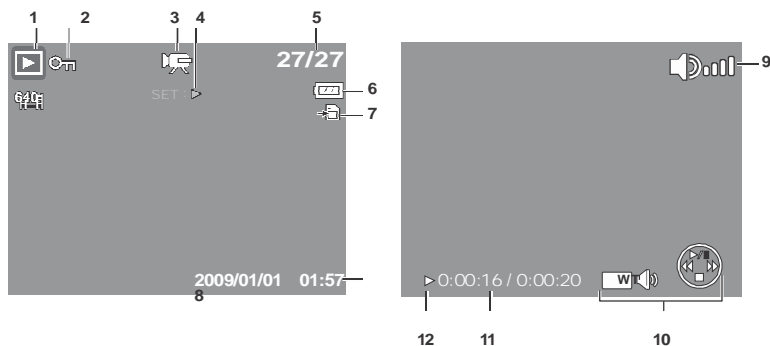

N.	Voce	Descrizione
1	Modalità di riproduzione	Indica la modalità di riproduzione.

N.	Voce	Descrizione
2	Protezione	Indica che il file è protetto.
3	Sequenza video	Indica che il file è un filmato.
4	Presentazione tasto	Indica il tasto da premere sulla fotocamera per riprodurre un filmato o un file audio.
5	N. file / N. totale	Indica il numero di file rispetto al numero totale di file presenti sulla scheda di memoria.
6	Batteria	Indica il livello di carica della batteria.
7	Strumenti di salvataggio	Indica la memoria di salvataggio usata.
8	Informazioni riguardo alla registrazione	Visualizza le informazioni riguardanti la registrazione del file.
9	Volume	Indica le impostazioni del volume.
10	Indicatore di tasto	Indica i tasti da premere sulla fotocamera per inserire le funzioni.
11	Intervallo di tempo trascorso	Indica il tempo di riproduzione trascorso.
12	Stato di riproduzione	Visualizza lo stato di riproduzione.

Modalità di riproduzione di sequenze audio:

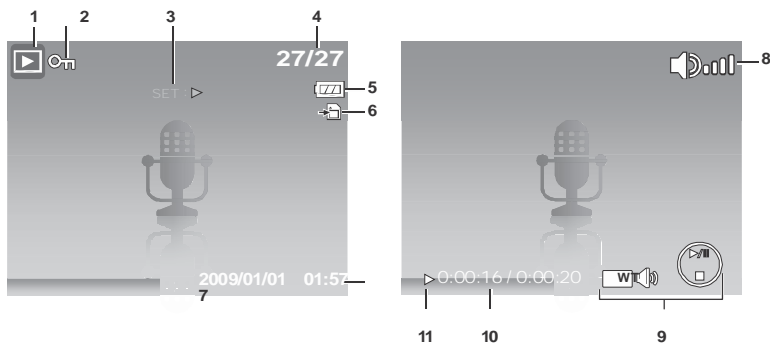

N.	Voce	Descrizione
1	Modalità di riproduzione	Indica la modalità di riproduzione.
2	Protezione	Indica che il file è protetto.
3	Presentazione tasto	Indica il tasto da premere sulla fotocamera per riprodurre un filmato o un file audio.
4	N. file / N. totale	Indica il numero di file rispetto al numero totale di file presenti sulla scheda di memoria.
5	Batteria	Indica il livello di carica della batteria.
6	Strumenti di salvataggio	Indica la memoria di salvataggio usata.
7	Informazioni riguardo alla registrazione	Visualizza le informazioni riguardanti la registrazione del file.
8	Volume	Indica le impostazioni del volume.
9	Indicatore di tasto	Indica i tasti da premere sulla fotocamera per inserire le funzioni.

N.	Voce	Descrizione
10	Intervallo di tempo trascorso	Indica il tempo di riproduzione trascorso.
11	Stato di riproduzione	Visualizza lo stato di riproduzione.

Variatione del tipo di visualizzazione sullo schermo LCD

Il tipo di informazioni visualizzato sullo schermo LCD può essere modificato usando il tasto ▼.

Premere ripetutamente il tasto ▼ per cambiare lo schermo LCD da un tipo all'altro.

In modalità di registrazione la visualizzazione sull'LCD può essere mutata passando a una delle modalità seguenti:



OSD attivato



OSD completo attivato

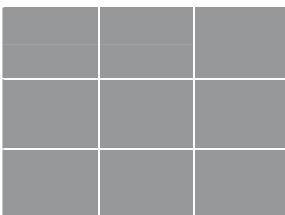

Linee guida attivato



OSD disattivato



Note

- Le informazioni relative alla visualizzazione di tipo OSD possono variare a seconda del tipo di modalità di registrazione.
- Le icone che seguono, se abilitate, saranno visualizzate sullo schermo LCD anche quando il menu OSD è disattivato o le informazioni sono attivate: AEB, Face Tracking, lampada AF, modalità di scatto e Macro.
- Usare le linee guida per impostare in modo appropriato l'immagine per l'acquisizione.

In modalità di riproduzione la visualizzazione sull'LCD può essere mutata passando a una delle modalità seguenti:



OSD attivato

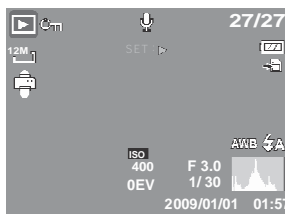

OSD completo
attivato

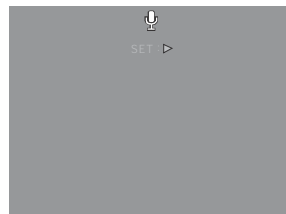

OSD disattivato



Note

Lo schermo LCD non può essere modificato nelle seguenti situazioni:

- Modalità di esposizione manuale
- Registrazione di filmati o di sequenze audio
- Riproduzione di filmati o di sequenze audio
- Presentazione di diapositive in corso di riproduzione

Acquisizione di foto, sequenze video e audio

Fotografare

Quando è stata acquisita familiarità con la fotocamera si è pronti per fotografare. Fotografare con questa macchina è molto semplice.

1. Accendere la fotocamera premendo il tasto **Alimentazione**. Così facendo si imposta anche la fotocamera sulla modalità di registrazione.
2. Inquadrare il soggetto usando la cornice di messa a fuoco sullo schermo LCD. Fare riferimento alla figura sulla destra.
3. Eseguire una mezza pressione del tasto **Otturatore**. La fotocamera regola automaticamente la messa a fuoco e l'esposizione. Quando la fotocamera è pronta ad acquisire la foto, la cornice diventa di colore verde e sono visualizzati i valori di velocità e apertura.
4. Premere completamente il tasto **Otturatore** per acquisire l'immagine.

Quando appare l'icona d'avviso instabilità , tenere ferma la fotocamera premendo le braccia sui fianchi, oppure usare un treppiede per prevenire l'acquisizione di foto mosse.



Uso dello stabilizzatore

La funzione Stabilizzatore preè l'acquisizione di foto mosse provocate dai movimenti.



Tasto Stabilizzatore

Attivazione dello Stabilizzatore

- Premere il tasto **Stabilizzatore**, in alto sulla fotocamera, per abilitare/disabilitare la funzione.

Se è attivato lo Stabilizzatore, sul monitor LCD è visualizzata l'icona dello Stabilizzatore e l'impostazione ISO è impostata automaticamente su Auto. Fare riferimento alla sezione "ISO" a pagina 30 per altri dettagli.



Stabilizzatore attivo

Impostazione dello zoom

La fotocamera è dotata di uno zoom ottico fino a 3x e di uno zoom digitale fino a 5x. Lo zoom ottico si ottiene con la regolazione meccanica dell'obiettivo. Lo zoom digitale è attivato mediante le impostazioni del menu. Fare riferimento alla sezione "Impostazione dello zoom digitale" a pagina 48 per informazioni sull'impostazione dello zoom digitale.

Regolazione dello zoom ottico:

1. Premere i tasti **Zoom** per ingrandire o ridurre un'immagine.
2. Sullo schermo LCD appare l'indicatore dello zoom. 

Tasti dello zoom

Premere per ridurre. —  — Premere per ingrandire.

Regolazione dello zoom digitale:

1. Attivare lo zoom digitale. Fare riferimento alla sezione "Impostazione dello zoom digitale" a pagina 48.
2. Premere il tasto **T** per ingrandire al massimo fino alla fine.

3. Rilasciare il tasto.
4. Premere di nuovo il tasto **T** per passare automaticamente allo zoom digitale. La funzione

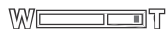

zoom continua.

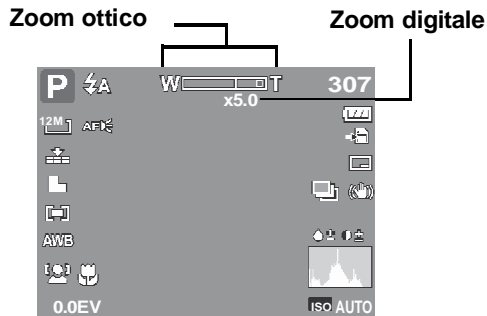

Lo zoom digitale non si attiva quando si registrano i filmati.

Uso del flash

Quando si fotografa in condizioni di scarsa illuminazione, usare il tasto **Flash** per ottenere la corretta esposizione. Questa funzione non può essere attivata quando si registrano filmati o si acquisiscono sequenze di scatti.

Attivazione del flash:

- Premere ripetutamente il tasto **Flash/Destra** della fotocamera finché sullo schermo LCD appare la modalità flash desiderata.

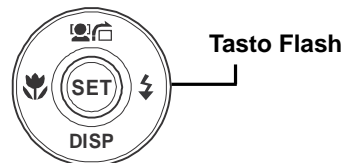

La fotocamera è dotata di cinque modalità flash:

⚡A Auto. Il flash si attiva automaticamente ogni volta che è necessaria più luce.

⚡👁 Riduzione effetto occhi rossi. Il flash si attiva due volte per ridurre l'effetto occhi rossi.

⚡ Flash forzato. Il flash si attiva ogni volta che si preme il tasto otturatore, indipendentemente dalle condizioni di luce.

⚡SL Sincronizzazione lenta. Il flash si attiva con una bassa velocità dell'otturatore.

🔌 Sempre disattivo. Il flash è disattivato.



- La funzione Flash è disponibile solo quando si acquisiscono fotografie, però non è disponibile con la modalità Burst e AEB.
- Non caricare il flash mentre è premuto il tasto zoom. Caricare il flash dopo avere rilasciato il tasto zoom, se necessario.

Il flash automatico è abilitato.

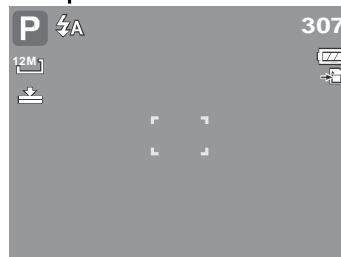

Impostazione della modalità di fuoco

Questa funzione permette di definire il tipo di messa a fuoco durante la registrazione di fotografie o sequenze filmate.

Impostazione della modalità di fuoco

- Premere ripetutamente il tasto **Macro** finché nell'angolo in basso a destra dello schermo LCD è visualizzata l'icona della modalità di fuoco voluta.



La fotocamera supporta quattro modalità di fuoco:

Normale. Col fuoco normale, la portata inizia a 0,8 m. Quando la fotocamera è impostata sulla modalità Normale, sullo schermo non è visualizzata alcuna icona.

 **Macro.** Questa modalità è usata per i primi piani. Se la funzione Macro è abilitata, si possono acquisire i dettagli nitidissimi di un soggetto molto vicino usando il fuoco fisso.

PF Messa a fuoco panoramica. Quando è impostata la funzione Fuoco panoramico, la fotocamera mette a fuoco tutti i soggetti.

INF Infinito. Quando è impostata la funzione Infinito, la fotocamera mette a fuoco i soggetti lontani.



Macro abilitata

Uso del menu delle funzioni

Il **Menu delle funzioni** è usato per regolare le impostazioni d'acquisizione in modalità di registrazione. Contiene le seguenti voci: Modalità personalizzata, Risoluzione, Qualità, Compensazione EV, Bilanciamento del bianco, ISO, Misurazione, e modalità Colore.



Premere il tasto **FUNC** della fotocamera per aprire il menu delle funzioni.

FUNC Premere di nuovo il tasto **FUNC** per chiudere il menu delle funzioni.

- La barra del menu mostra lo stato corrente delle impostazioni della fotocamera. Nella barra del menu sono mostrate solo le icone delle funzioni disponibili per l'impostazione.
- Le opzioni disponibili per ciascuna voce della barra del menu sono mostrate nelle opzioni del menu.
- Usare il tasto ◀ o ▶ per spostarsi fra le selezioni del menu e poi premere il tasto **SET** per salvare ed applicare le modifiche.

Barra del menu

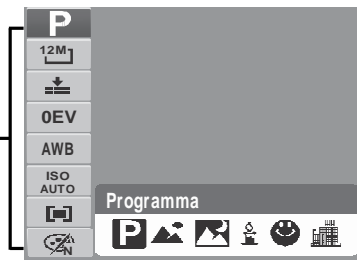

Opzioni del menu

Modalità personalizzata

La funzione Modalità personalizzata visualizza le 6 modalità cui si è fatto ricorso più recentemente in ordine di uso. Passando da una modalità all'altra nelle opzioni di menu, le voci sulla barra dei menu cambiano simultaneamente alle corrispondenti impostazioni disponibili.

Risoluzione

La funzione Risoluzione è usata per impostare la risoluzione prima di acquisire l'immagine. La modifica della risoluzione influisce sulla quantità di immagini che possono essere salvate sulla scheda di memoria. Più alta è la risoluzione maggiore è lo spazio necessario in memoria.

La tabella sottostante illustra i valori della risoluzione delle immagini fisse.

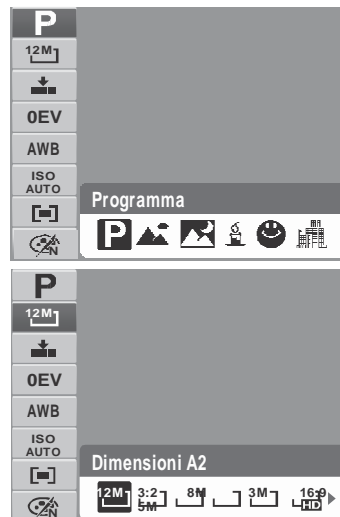

Icona	Dimensione in pixel	Dimensione di stampa consigliata
	4000 x 3000	Dimensione A2
3:2	4000 x 2672	Dimensione A2
	3264 x 2448	Dimensione A3
5M	2592 x 1944	Dimensione A4

Icona	Dimensione in pixel	Dimensione di stampa consigliata
	2048 x 1536	4 x 6
	1920 x 1080	TV ad alta definizione
	640 x 480	E-mail

Qualità

La funzione Qualità consente di regolare le impostazioni inerenti la qualità delle fotografie prima di scattarle. La qualità stabilisce il grado di compressione applicato alle fotografie. Una maggior compressione porta a un'immagine più ricca di dettagli. Tuttavia, maggiore è la qualità, più spazio di memoria è necessario nella scheda di memoria.



Compensazione EV

L'acronimo EV sta per Exposure Value, valore di esposizione. In condizioni di luce difficili, la funzione di esposizione automatica della fotocamera potrebbe essere fuorviata e dare delle letture erronee. La funzione di compensazione EV consente all'utente di regolare il valore dell'esposizione ed esporre correttamente le immagini. La funzione è applicabile soltanto a immagini fisse.

- Per regolare le impostazioni EV, premere il tasto ◀ o ▶ per aumentare/diminuire il valore. Mentre le impostazioni sono regolate, lo schermo LCD contemporaneamente mostra l'immagine a cui le impostazioni EV sono applicate. Premere il tasto **SET** per salvare e applicare le variazioni.
- Le impostazioni disponibili sono: 0EV, +0.3EV, +0.7EV, +1.0EV, +1.3EV, +1.7EV, +2.0EV, -0.3EV, -0.7EV, -1.0EV, -1.3EV, -1.7EV, -2.0EV.

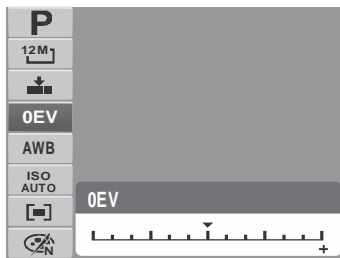





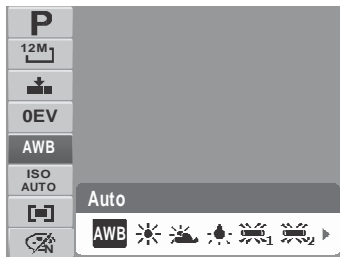

Bilanciamento del bianco

La funzione di Bilanciamento del bianco consente di regolare le impostazioni della fotocamera in base alla luce bianca quando si catturano immagini fisse o si registrano filmati.

- Spostandosi all'interno della selezione è possibile vedere contemporaneamente l'anteprima sullo schermo LCD.



Icona	Voce	Descrizione
AWB	Automatico	La fotocamera regola automaticamente il bilanciamento del bianco.
	Luce diurna	Usata in modo ideale per condizioni di luminosità e giornate soleggiate.
	Nuvoloso	Usata in modo ideale in presenza di nuvole
	Tungsteno	Ideale per fotografie in interni con illuminazione con lampade a tungsteno o alogene, senza flash.
	Fluorescente 1	Usato per foto d'interni con condizioni di luce fluorescente che tende al rosso.
	Fluorescente 2	Usato per foto d'interni con condizioni di luce fluorescente che tende al blu.
	Personalizzato	Usata quando non è possibile specificare la sorgente di luce. Premere il tasto otturatore per consentire alla fotocamera di regolare automaticamente le impostazioni di bilanciamento del bianco in relazione all'ambiente.

ISO

La funzione ISO consente all'utente di regolare la sensibilità ISO mentre cattura immagini fisse a seconda dei livelli di illuminazione dell'ambiente circostante.

- Usare un'impostazione ISO più alta in condizioni di luce fioca e un'impostazione ISO più bassa in condizioni di maggior luminosità.
- L'anteprima sullo schermo LCD varia simultaneamente man mano che ci si sposta all'interno delle selezioni.
- Le impostazioni disponibili sono: Auto, 50, 100, 200, 400, 800, 1600, 3200 (3M, 16:9<2M>, VGA), 6400 (16:9<2M>, VGA)

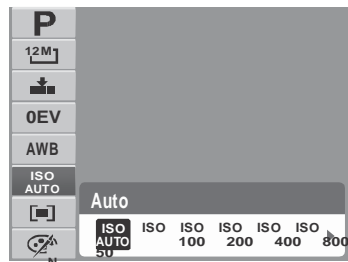

Se è attivato lo Stabilizzatore, l'impostazione ISO è impostata automaticamente su Auto e non può essere regolata. Per regolare ISO, disattivare prima lo Stabilizzatore.



Misurazione

La funzione di misurazione delle distanze consente all'utente di selezionare la zona in cui si trova il soggetto o l'inquadratura all'interno della quale la fotocamera misura la luce in cui acquisire immagini fisse o registrare filmati.

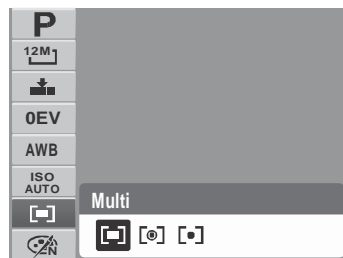
- L'anteprima sullo schermo LCD varia simultaneamente man mano che ci si sposta all'interno della selezione.



Icona	Voce	Descrizione
	Multi	La fotocamera misura le letture dell'esposizione fra più punti dell'area del soggetto.





Icona	Voce	Descrizione
	Centro	La fotocamera misura la luce media da tutta l'inquadratura, ma attribuisce maggior importanza ai valori vicino al centro.
	Spot	La fotocamera seleziona il valore dell'esposizione basandosi su quanto rileva al centro dell'immagine.

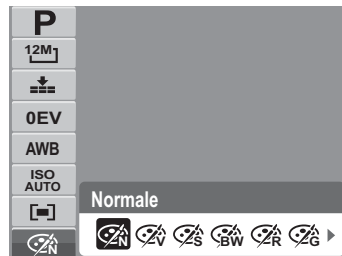

Modalità colore

La funzione di modalità colore (Color Mode) consente di acquisire immagini fisse o registrare filmati e applicare colori o toni diversi in modo da creare un effetto più artistico.

- L'anteprima sullo schermo LCD varia simultaneamente man mano che ci si sposta all'interno della selezione.



Icona	Voce	Descrizione
	Normale	La fotocamera effettua normalmente le registrazioni.
	Vivido	La fotocamera cattura l'immagine con un maggior grado di contrasto e saturazione, enfatizzando i colori decisi.
	Seppia	Le immagini sono catturate in tonalità seppia.
	Bianco e nero	Le immagini sono acquisite in bianco e nero.

Icona	Voce	Descrizione
	Rosso	L'immagine catturata assume una gradazione più intensa di rosso. Funzione di uso ideale per acquisire immagini come quelle di fiori e auto, per renderle più vivaci.
	Verde	L'immagine catturata assume una tonalità sul verde. Funzione di uso ideale per acquisire immagini come quelle di montagne e di prati, per renderle più vivaci.
	Blu	L'immagine catturata assume una tonalità tendente al blu. Funzione di uso ideale per acquisire immagini come quelle del cielo e del mare, per renderle più vivaci.

Uso del menu di registrazione



MENU

In modalità di registrazione, si può accedere al menu di registrazione premendo il tasto **MENU** della fotocamera.

Quando il menu appare, usare il comando di navigazione a 4 vie e il tasto **SET** per spostarsi nella selezione di menu e applicare le impostazioni desiderate. Per chiudere in qualsiasi momento il menu, premere di nuovo il tasto menu.

Menu registrazione

Il menu di registrazione consente di cambiare modalità e configurare altre impostazioni per catturare immagini.

Per entrare nel menu di registrazione:

Impostare la fotocamera in modalità di registrazione. Fare riferimento alla sezione "Cambiare fra la modalità di registrazione e di riproduzione" a pagina 11.

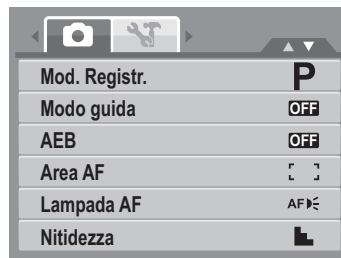

1. Premere  per aprire il menu di registrazione.
2. Usare il tasto ▲ o ▼ per spostarsi fra le selezioni del menu.
3. Premere ► per selezionare una voce.

4. Variare le impostazioni dei menu secondari usando il comando di navigazione a 4 vie.
5. Premere il tasto **SET** per salvare e applicare l'impostazione.

Impostazione della modalità Scenario



L'impostazione della modalità scenario permette di acquisire immagini usando le impostazioni predefinite in base alle condizioni dell'ambiente.











1. Nel menu dir registrazione, premere ► per selezionare **Mod. Registr.**
2. Usare il tasto di navigazione per spostarsi fra le selezioni.
3. Premere il tasto **SET** per salvare e applicare le variazioni.







La tabella sottostante illustra le impostazioni disponibili per la modalità Scenario.





Icona	Voce	Descrizione
AUTO	Automatico	Il modo più semplice per scattare immagini elementari. Le impostazioni sono regolate in automatico.
P	Programma	La fotocamera regola automaticamente le impostazioni di scatto adatte, come i valori di velocità e apertura dell'otturatore.

Icona	Voce	Descrizione
	Priorità Apertura	Questa funzione consente agli utenti di regolare il valore di apertura e alla fotocamera di selezionare automaticamente la velocità dell'otturatore in modo da soddisfare la luminosità. Fare riferimento alla sezione "Uso della modalità Priorità apertura" a pagina 42.
	Priorità Otturatore	Questa funzione consente agli utenti di regolare la velocità dell'otturatore e alla fotocamera di selezionare automaticamente il valore di apertura in modo da soddisfare la luminosità.
	Esposizione Manuale	Questa funzione consente agli utenti di regolare i valori di velocità e apertura dell'otturatore per esporre le immagini in modo corretto.
	Scena intelligente	La fotocamera rileva le condizioni di scatto e passa automaticamente alla modalità scena più adatta. Fare riferimento alla sezione "Uso della modalità Smart Scene" a pagina 38.
	Ritratto	La fotocamera rende confuso lo sfondo per mettere a fuoco il soggetto.
	Panorama	Questa funzione è usata per enfatizzare una visuale panoramica ampia.
	Tramonto	Questa funzione aumenta la gradazione del rosso nella cattura di immagini di tramonti.
	Controluce	Questa funzione è usata per acquisire l'immagine di un oggetto in controluce variando la misurazione della distanza.
	Bambini	Questa funzione è usata per acquisire immagini fisse di bambini in movimento.

Icona	Voce	Descrizione
	Scena notturna	Questa funzione è usata per acquisire immagini con scenari notturni sullo sfondo.
	Fuochi d'artificio	Questa funzione rallenta la velocità dell'otturatore per acquisire le esplosioni dei fuochi di artificio.
	Neve	Questa funzione è usata per riprendere scene ambientate su spiagge e in mezzo alla neve.
	Sport	Questa funzione cattura immagini fisse di movimenti compiuti a velocità elevata.
	Party	Questa funzione è usata per scattare foto a matrimoni o nel corso di feste in interni.
	Candela	Questa funzione è usata per acquisire effetti di luce calda prodotti dal lume di candela.
	Ritratto notturno	Questa funzione è usata per acquisire ritratti con scenari notturni o scuri sullo sfondo.
	Pelle delicata	Questa funzione migliora la tonalità della pelle, così la pelle del viso appare liscia.
	Flusso d'acqua placida	Questa funzione enfatizza effetti di levigatezza, come quelli prodotti dall'acqua o dalla seta.
	Cibo	Questa funzione è usata per acquisire immagini di alimenti. Un potenziamento della saturazione in questa modalità rende l'immagine catturata più allettante.

Icona	Voce	Descrizione
	Edificio	Questa funzione evidenzia i bordi delle immagini catturate.
	Testo	Questa funzione enfatizza il contrasto tra bianco e nero, è usata di norma quando si acquisiscono delle immagini di testi.
	Asta	Le immagini acquisite in modalità Asta saranno salvate automaticamente nella cartella specifica chiamata _AUCT. Fare riferimento alla sezione "Struttura delle cartelle" a pagina 83 per altre informazioni
	Cattura sorriso	Questa funzione fa ricorso a rilevamenti delle espressioni del viso per individuare in automatico le espressioni da acquisire. Quando sono rilevati i sorrisi, le immagini sono acquisite in sequenza. Fare riferimento alla sezione "Uso della modalità Cattura sorriso" a pagina 37.
	Rilevamento chiusura occhi	Questa funzione consente di rilevare se il soggetto ha chiuso gli occhi durante la cattura dell'immagine e fornisce all'utente la possibilità di salvare o meno l'immagine. Fare riferimento alla sezione "Uso della modalità Rilevazione di Lampeggio" a pagina 41.
	Pre-composizione	Questa funzione consente di acquisire un'immagine temporanea come riferimento. Premere completamente il tasto otturatore dopo avere inquadrato il soggetto usando i punti di riferimento.
	Ritratto amoroso	Questa funzione usa la funzione di rilevamento dei volti per rilevare automaticamente i lineamenti ed acquisire ritratti senza l'aiuto di terzi. Quando sono rilevati due o più volti, la funzione AF è attivata automaticamente. La fotocamera attiva un conto alla rovescia ed acquisisce un'immagine entro due secondi.

Icona	Voce	Descrizione
	Filmato	Questa modalità è usata per registrare filmati.
	Reg voce	Questa modalità è usata per registrare sequenze audio.

Dopo aver selezionato la modalità Scenario, la modalità selezionata, con l'esclusione della registrazione di messaggi vocali, sarà aggiunta in primo piano nella sezione modalità personalizzata del menu funzioni. Fare riferimento alla sezione "Uso del menu delle funzioni" a pagina 26.

Uso della modalità Cattura sorriso

La modalità Cattura sorriso usa rilevamenti del sorriso per acquisire automaticamente le immagini. Questa funzione è utile nell'acquisire varie angolazioni e sorrisi di persone in movimento. Durante la cattura di un'immagine in cui sono presenti più persone, la fotocamera rileva il sorriso della persona più vicina al centro dell'immagine.

Attivare la cattura sorriso

1. Selezionare  nel menu secondario della modalità scenario.
2. Mettere a fuoco il soggetto da acquisire.
3. L'icona cattura sorriso lampeggia ogni secondo e la cornice di messa a fuoco bianca diventa verde per confermare l'attività della fotocamera.
4. Quando è rilevato un sorriso, la fotocamera scatterà automaticamente una foto dell'immagine.

La fotocamera visualizza una cornice bianca quando è rilevato un volto.

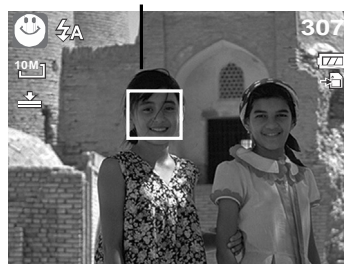

Durante la cattura di un'immagine con più visi, la funzione di rilevamento espressioni facciali potrebbe impiegare più tempo per rilevare i volti per la prima volta.

Uso della modalità Smart Scene

Grazie alla Modalità scena intelligente, la fotocamera rileva automaticamente le condizioni di scatto e passa alla scena e impostazioni adatte quando si punta su un soggetto. Questa funzione è molto utile per gli utenti poco esperti perché consente di acquisire grandi immagini senza dover avere le conoscenze di base della fotografia.

Icona scena intelligente. Quando la fotocamera rileva le condizioni di scatto, questa icona cambia per mostrare la modalità scena rilevata.

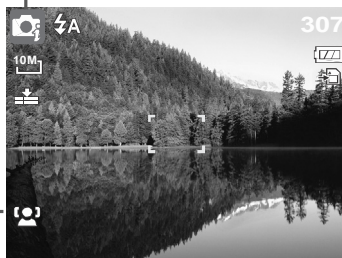

Rilevamento espressioni facciali attivato automaticamente.

Per attivare Scena intelligente

1. Selezionare  nel menu secondario della modalità scenario.
2. Mettere a fuoco il soggetto da acquisire.
3. La fotocamera rileva le condizioni di scatto e passa alla modalità scena adatta.
4. Eseguire una mezza pressione del tasto otturatore per mettere a fuoco il soggetto. La cornice diventa verde per indicare che la messa a fuoco è impostata.
5. Premere il tasto otturatore per scattare la foto.

La fotocamera visualizza una cornice bianca quando è rilevato un volto.

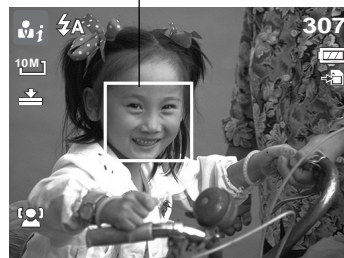





Quando è abilitata la funzione Smart Scene, le icone saranno visualizzate anche in modalità Linee guida e nessuna visualizzazione e quando è eseguita una mezza pressione del tasto otturatore.

La tabella di seguito mostra le modalità supportate dalla scena intelligente:

Icona	Modalità scena intelligente	Descrizione
	Ritratto	Questa modalità è impostata quando è rilevato un volto.
	Panorama	Questa modalità è impostata quando: <ul style="list-style-type: none">• Non è stato rilevato alcun volto.• La distanza è superiore a 1,5 metri.• L'impostazione EV è superiore a 11 o 10,5.
	Tramonto	Questa modalità è impostata automaticamente quando è rilevata la luce del tramonto.
	Macro	Questa modalità è impostata quando: <ul style="list-style-type: none">• Non è stato rilevato alcun volto• La distanza rientra nella portata Macro. Questa modalità può essere rilevata solo quando si Esegui una mezza pressione del tasto otturatore.
	Controluce	Questa modalità è impostata quando l'impostazione EV è maggiore di 2,5.

Icona	Modalità scena intelligente	Descrizione
	Ritratto controluce	Questa modalità è impostata quando è rilevato un volto con una impostazione EV maggiore di 2.5.
	Scena notturna	Questa modalità è impostata quando: <ul style="list-style-type: none"> • Non è stato rilevato alcun volto. • La distanza è superiore a 1,5 metri. • L'impostazione EV è inferiore a 5 o 4,5.
	Ritratto notturno	Questa modalità è impostata quando è rilevato un volto con un'impostazione EV inferiore a 5 o 4,5.

Uso della modalità Rilevazione di Lampeggio

La modalità rilevamento chiusura occhi rileva i volti e determina l'immagine catturata che contiene i soggetti con gli occhi chiusi. Dopo lo scatto, quando la fotocamera rileva che il soggetto ha chiuso gli occhi, è visualizzato un menu di selezione che chiede all'utente se desidera salvare o meno l'immagine. Questa funzione consente di risparmiare tempo nella gestione delle foto da salvare o eliminare dalla memoria.

Attivare il rilevamento chiusura occhi

1. Selezionare  nel menu secondario della modalità scenario.

**Rilevamento
espressioni fac-
ciali attivato auto-
maticamente.**



**I volti rilevati
sono incorniciati.**

2. Eseguire una mezza pressione del tasto otturatore per mettere a fuoco il soggetto. La cornice diventa verde per indicare che la messa a fuoco è impostata.
3. Premere il tasto otturatore per acquisire l'immagine. L'immagine è salvata automaticamente a meno che la fotocamera non rileva che il soggetto ha chiuso gli occhi. In questo caso è visualizzata la schermata mostrata a destra:
4. Selezionare **Risparmi** per salvare, oppure **Annulla** per annullare.



Uso della modalità Priorità apertura

Con la Modalità priorità apertura, gli utenti possono regolare il valore dell'apertura mentre la fotocamera imposta automaticamente la velocità dell'otturatore per conformarla alle condizioni di luminosità.

Attivare la priorità apertura

1. Selezionare **Av** nel menu secondario della modalità scenario.
2. Premere il tasto **SET** per accedere alla modalità di regolazione.
3. Usare il tasto ▲ o ▼ per selezionare le opzioni dei valori d'apertura.
4. Premere il tasto otturatore per acquisire l'immagine.

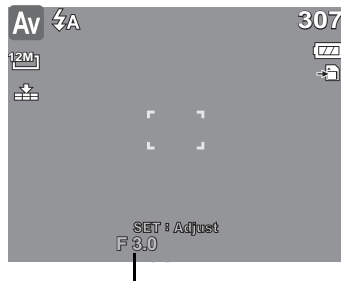

Visualizza il valore dell'apertura

Uso della modalità priorità otturatore

Con la Modalità priorità otturatore, gli utenti possono regolare la velocità dell'otturatore mentre la fotocamera imposta automaticamente il valore dell'apertura per conformarlo alle condizioni di luminosità.

Attivare la priorità otturatore

1. Selezionare **Tv** nel menu secondario della modalità scenario.
2. Premere il tasto **SET** per accedere alla modalità di regolazione.
3. Usare il tasto ◀ o ▶ per selezionare le opzioni della velocità dell'otturatore.
4. Premere il tasto otturatore per acquisire l'immagine.



Visualizza il valore della velocità dell'otturatore

Uso della modalità esposizione manuale

Con la Modalità esposizione manuale, gli utenti possono regolare manualmente la velocità otturatore e il valore dell'apertura.

Attivare l'esposizione manuale

1. Selezionare **M** nel menu secondario della modalità scenario.
2. Premere il tasto **SET** per accedere alla modalità di regolazione.
3. Usare il tasto ◀ o ▶ per selezionare le opzioni della velocità dell'otturatore, oppure usare il tasto ▲ o ▼ per selezionare le opzioni dei valori d'apertura.
4. Usare il tasto ▲ o ▼ per aumentare o diminuire i valori dell'apertura o della velocità dell'otturatore.
5. Usare il tasto **SET** per passare fra il controllo del valore d'apertura e della velocità dell'otturatore e viceversa.
6. Premere il tasto otturatore per acquisire l'immagine.



Quando si esegue una mezza pressione del tasto otturatore, la differenza -fra l'esposizione corretta e quella selezionata è visualizzata in rosso.



Visualizza il valore dell'apertura e della velocità dell'otturatore

Impostazione della modalità di esecuzione

La fotocamera è dotata di funzioni di autoscatto e scatti in sequenza che possono essere impostate nella funzione della modalità di esecuzione elencata nel menu di registrazione. L'autoscatto consente di scattare foto dopo che è trascorso un intervallo di tempo predefinito. Invece la funzione degli scatti in sequenza consente di scattare foto in rapida successione. Questa funzione è disponibile solo quando si catturano immagini fisse. L'impostazione della modalità di scatto è impostata automaticamente su disattiva quando si spegne la fotocamera.

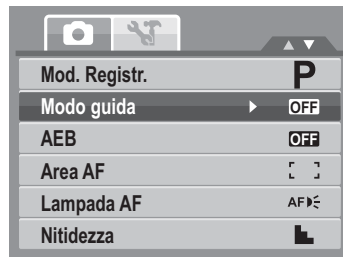



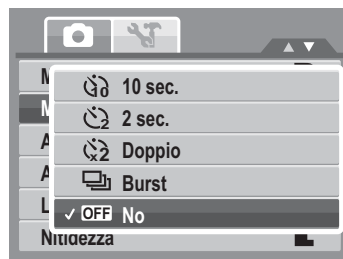

Impostazione della modalità di esecuzione

1. Selezionare **Modo guida** dal menu di registrazione.
2. Usare il tasto ▲ o ▼ o per spostarsi fra le selezioni.
3. Premere il tasto **SET** per salvare e applicare le variazioni.



La tabella sottostante illustra le impostazioni disponibili per la modalità di esecuzione.

Icona	Voce	Descrizione
	Autoscatto 10 secondi	Imposta un intervallo di 10 secondi che intercorre prima che l'immagine sia catturata dopo che è stato premuto il tasto dell'otturatore.
	Autoscatto 2 secondi	Imposta un intervallo di 2 secondi che intercorre prima che l'immagine sia catturata dopo che è stato premuto il tasto dell'otturatore.

Icona	Voce	Descrizione
	Autoscatto doppio	Lascia trascorrere degli intervalli e cattura l'immagine due volte: <ul style="list-style-type: none"> • lascia trascorrere un intervallo di 10 secondi, poi cattura l'immagine. • lascia trascorrere un ulteriore intervallo di 2 secondi, poi cattura di nuovo l'immagine.
	Burst	Quando il tasto dell'otturatore è premuto effettua una serie di scatti in sequenza ininterrotta. La fotocamera smette di scattare quando il tasto dell'otturatore è rilasciato.
	Disattivato	Cattura un'immagine senza che sia trascorso un intervallo di tempo.

Impostazione dell'AEB

L'acronimo AEB sta per Automatic Exposure Bracketing. Questa funzione consente di acquisire la medesima immagine con 3 diversi livelli di esposizione.

- I livelli sono rilevati nel seguente ordine: esposizione standard, sottoesposizione e sovraesposizione.

Impostazione AEB

1. Selezionare **AEB** dal menu di registrazione.
2. Usare il tasto ▲ o ▼ o per spostarsi fra le selezioni.
3. Premere il tasto **SET** per salvare e applicare le variazioni.



Impostazione dell'area di messa a fuoco automatica (AF)



L'acronimo AF sta per Automatic Focus, messa a fuoco automatica. Questa funzione determina l'area che la fotocamera mette a fuoco.

Impostazione dell'area di AF

1. Selezionare **Area AF** dal menu di registrazione.
2. Usare il tasto ▲ o ▼ o per spostarsi fra le selezioni.
3. Premere il tasto **SET** per salvare e applicare le variazioni.

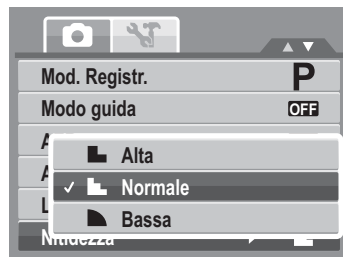
La tabella sottostante illustra le impostazioni disponibili per l'area di AF.



Icona	Voce	Descrizione
	Ampio	La fotocamera seleziona automaticamente una zona di messa a fuoco entro un'inquadratura ampia.
	Centro	L'area di messa a fuoco è fissata sul centro.

Impostazione della Lampada AF

La funzione della lampada AF consente di acquisire immagini anche in ridotte condizioni di luce.

Se la Lampada AF è impostata su Auto, la lampada AF che si trova sulla parte frontale della fotocamera, fare riferimento alla sezione "Veduta del lato frontale" a pagina 3, emette una luce rossa quando si esegue una mezza pressione del tasto otturatore permettendo alla fotocamera di mettere a fuoco con facilità.

Impostazione della funzione lampada di AF

1. Selezionare **Lampada AF** dal menu di registrazione.
2. Usare il tasto ▲ o ▼ o per spostarsi fra le selezioni.
3. Premere il tasto **SET** per salvare e applicare le variazioni.



Impostazione della Nitidezza

Questa funzione permette di migliorare i dettagli delle foto.

Impostazione della nitidezza

1. Selezionare **Nitidezza** dal menu di registrazione.
2. Usare il tasto ▲ o ▼ o per spostarsi fra le selezioni.
3. Premere il tasto **SET** per salvare e applicare le variazioni.

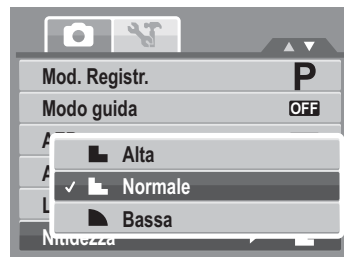

La tabella sottostante illustra le impostazioni disponibili per la nitidezza.

Icona	Voce	Descrizione
	Alta	Rende l'immagine più nitida.
	Normale	Nitidezza normale.
	Bassa	Attenua i dettagli dell'immagine.

Impostazione della Saturazione

La funzione della Saturazione consente di regolare la saturazione del colore nelle fotografie. Usare una impostazione alta della saturazione per ottenere colori ricchi, ed un'impostazione bassa per tonalità più naturali.

Impostazione della saturazione

1. Selezionare **Saturazione** dal menu di registrazione.
2. Usare il tasto ▲ o ▼ o per spostarsi fra le selezioni.



3. Premere il tasto **SET** per salvare e applicare le variazioni.

La tabella sottostante illustra le impostazioni disponibili per la saturazione.

Icona	Voce	Descrizione
● +	Alta	Aumenta la saturazione.
● ±	Normale	È applicata la normale saturazione.
● -	Bassa	Riduce la saturazione.

Impostazione del Contrasto

Questa funzione permette di regolare il contrasto delle foto.

Impostazione del contrasto

1. Selezionare **Contrasto** dal menu di registrazione.
2. Usare il tasto ▲ o ▼ o per spostarsi fra le selezioni.
3. Premere il tasto **SET** per salvare e applicare le variazioni.



Impostazione dello zoom digitale

Questa funzione controlla la modalità di zoom digitale della fotocamera.

La fotocamera ingrandisce l'immagine usando prima lo zoom ottico. Quando la scala dello zoom supera 5x, la fotocamera usa lo zoom digitale.



Impostazione dello zoom digitale

1. Selezionare **Zoom digitale** dal menu di registrazione.



2. Usare il tasto ▲ o ▼ o per spostarsi fra le selezioni.
3. Premere il tasto **SET** per salvare e applicare le variazioni.

La tabella sottostante illustra le impostazioni disponibili per lo zoom digitale.

Icona	Voce	Descrizione
	Zoom Intell.	Ingrandisce digitalmente l'immagine quasi senza distorsione. Questa funzione è applicabile solo alle fotografie.
	Zoom Standard	Ingrandisce tutte le immagini fino ad un massimo di 5x durante la riproduzione, però la qualità dell'immagine si deteriora.
	Disattivato	Usa solo lo zoom ottico.



- Zoom digitale non è disponibile nelle modalità Cattura sorriso, Video, e RegISTRAZIONI vocali.
- La scala massima dello zoom intelligente varia in base al tipo ed alla risoluzione dell'immagine.

Impostazione impressione data

La funzione Stampa Data permette di aggiungere alle foto la data e l'ora d'acquisizione.

La data e l'ora di registrazione si basano sulle relative impostazioni della fotocamera. Una volta che data e orario sono stati stampati su una foto non possono più essere modificati o cancellati.

Le limitazioni della funzione di impressione data sono le seguenti:

- La funzione è applicabile soltanto a immagini fisse.
- Quando la funzione Stampa Data è impostata in modalità AEB/ Burst l'acquisizione AEB/ sequenza scatti può essere rallentata.
- In immagini verticali o ruotate la data e l'orario appaiono comunque in orizzontale sulle foto.

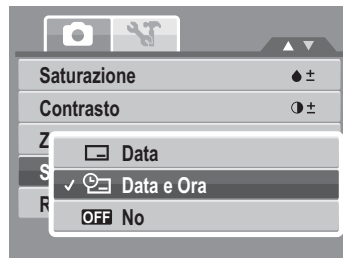

Impostazione della stampa della data

1. Selezionare **Stampa Data** dal menu di registrazione.
2. Usare il tasto ▲ o ▼ o per spostarsi fra le selezioni.
3. Premere il tasto **SET** per salvare e applicare le variazioni.



Impostazione della funzione di riesame in automatico

La funzione di riesame in automatico consente di vedere l'immagine catturata subito dopo averla scattata. Se Rivedi in automatico è attivata, la fotocamera visualizzerà sullo schermo LCD l'immagine catturata a 1 secondo dallo scatto.

Impostazione di Rivedi in automatico

1. Selezionare **Rivedi auto** dal menu di registrazione.
2. Usare il tasto ▲ o ▼ o per spostarsi fra le selezioni.
3. Premere il tasto **SET** per salvare e applicare le variazioni.



Registrazione di filmati

Usando la fotocamera è possibile registrare filmati, la durata della registrazione dipende dalla capacità della scheda di memoria. I video possono essere registrati fino al raggiungimento della capacità massima della memoria.

Tuttavia la lunghezza di un singolo video potrebbe essere limitata (la limitazione dipende dal modello di fotocamera).

1. Selezionare **Filmato** all'interno del menu di registrazione.
2. Mettere a fuoco la fotocamera sul soggetto che si desidera riprendere.
3. Premere di nuovo il tasto otturatore per avviare la registrazione.
4. Usare il tasto  per ingrandire e ridurre l'immagine.
5. Premere il tasto ▲ per mettere in pausa la registrazione.
6. Premere di nuovo il tasto ▲ per continuare la registrazione.
7. Per arrestare la registrazione premere il tasto **Otturatore**.





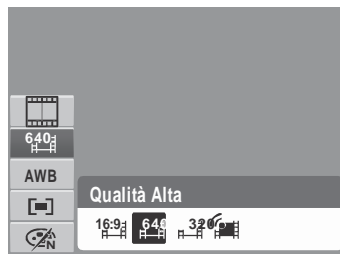

- Quando raggiunta la capacità massima per un singolo video, premere di nuovo il tasto otturatore per continuare la registrazione.
- La fotocamera interromperà automaticamente la registrazione quando la capienza della memoria è al completo.
- Mentre si registrano dei filmati la funzione dello zoom digitale non è disponibile.
- Il sonoro non può essere registrato mentre è premuto il tasto .
- Il risparmio energetico non è disponibile durante la registrazione dei filmati oppure quando la registrazione è in pausa.

Impostazione delle dimensioni dei filmati

L'icona indicante la funzione della Dimensione del filmato appare soltanto in Modalità filmato. Fare ricorso a questa funzione per regolare la risoluzione e la qualità dei filmati. La tabella sottostante mostra la dimensione disponibile e le corrispondenti impostazioni di qualità dell'immagine.



Icona	Dimensione del fotogramma	Qualità dell'immagine
	720 x 400	TV ad alta definizione
	640 X 480	Alta qualità
	320 x 240	Normale
	640 x 480	Fare riferimento alla sezione che segue "Modalità Per Internet" a pagina 52 per informazioni su Per Internet.

Fare riferimento alla sezione "Uso del menu delle funzioni" a pagina 26 per configurare altre impostazioni per i filmati.

Modalità Per Internet

La modalità Per Internet consente di registrare filmati con impostazioni video predefinite per un caricamento semplice sul sito web di YouTube®.

YouTube® supporta due standard di caricamento file:

- Il sistema di caricamento per singolo file. La dimensione massima del filmato arriva a 100 MB.
- Il programma di caricamento di YouTube®. La dimensione massima del filmato arriva a 1 MB.

La lunghezza media della maggior parte dei filmati caricati è di 5 minuti.

Pertanto quando si effettua una registrazione facendo ricorso alla modalità YouTube®, sono osservate le seguenti norme:

- i filmati registrati sono impostati sulla risoluzione standard di YouTube® di 640 X 480.
- La registrazione si arresta automaticamente quando il file arriva a 100 MB.

I filmati registrati in modalità YouTube® sono archiviati usando la regola DCF, tuttavia i filmati sono salvati in una cartella specifica chiamata _UTUBE. Fare riferimento alla sezione "Struttura delle cartelle" a pagina 83 per altri dettagli.

- Selezionare  nelle dimensioni dei filmati per registrare n filmato YouTube®.

Il tempo di registrazione disponibile per un filmato in modalità YouTube® arriva a 10 minuti.

Registrazione delle voci

1. Selezionare **Vocale** all'interno del menu di registrazione. Sullo schermo LCD è visualizzata la schermata della registrazione voce.
2. Premere il tasto **Otturatore** per avviare la registrazione.
3. Premere di nuovo il tasto **Otturatore** per terminare la registrazione.

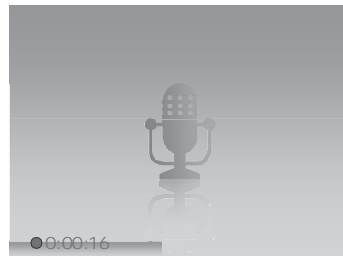

La registrazione di messaggi vocali sarà automaticamente interrotta quando la capienza della memoria è al completo.

Riproduzione

Visualizzare immagini, sequenze audio e video usando la modalità di riproduzione della fotocamera.

Visualizzazione in navigazione singola

La modalità di navigazione singola visualizza un'immagine alla volta sullo schermo LCD. Per visualizzare immagini/filmati/sequenze audio eseguire le operazioni sottoindicate.

1. Premere il tasto **Esegui**  per impostare accendere la fotocamera in modalità di riproduzione.
2. Lo schermo LCD visualizza un'immagine. Fare riferimento alla sezione Schermata della modalità di registrazione a pagina 13 per comprendere le icone ed altre informazioni della schermata.

Immagine fissa



Filmato

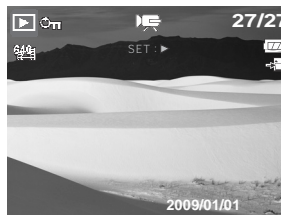

Sequenza audio



3. Usare il tasto ◀ o ▶ per visualizzare l'immagine/video/audio precedente/successivo.
4. Premere il tasto ▲ per seguire una sequenza audio o video. Fare riferimento alla sezione Riproduzione di filmati a pagina 56 e Riproduzione di registrazioni vocali a pagina 58 per altri dettagli.

Visualizzazione in formato thumbnail

1. Premere il tasto **W** per visualizzare 9 immagini in formato thumbnail.
2. usare i controlli per la navigazione per spostarsi tra le voci.

3. Premere il tasto **SET** per selezionare un'immagine e vederla di dimensioni normali.



Barra di scorrimento Se appare la barra di scorrimento significa che è possibile effettuare uno scorrimento sullo schermo.

Visualizzazione delle immagini in formato thumbnail

Icone delle thumbnail

Quando le immagini sono visualizzate in formato thumbnail, alcune immagini possono contenere delle icone. Queste icone indicano il tipo di file o di registrazione.

Icone	Tipo	Descrizione
	Memo vocale	Indica che all'immagine è allegato un promemoria vocale.
	Filmato	Indica la presenza di un filmato registrato. L'immagine visualizzata è il primo fotogramma del filmato.
	File bloccato	Indica che l'immagine è stata bloccata. I file bloccati non possono essere modificati o cancellati.
	Registrazione di un messaggio vocale	Indica la presenza di un file contenente la registrazione di un messaggio vocale.

Icone	Tipo	Descrizione
	Errore file	Indica la presenza di un errore di file.

Zoom delle immagini

La funzione di visualizzazione con zoom funziona unicamente con le immagini fisse.

- In visualizzazione normale, premere ripetutamente il tasto **T** finché si ottiene l'ingrandimento voluto.
- Le 4 frecce sullo schermo LCD indicano che l'immagine è stata avvicinata.
- È possibile zoomare un'immagine le cui dimensioni arrivano a 12X.
- Usare il tasto di navigazione per visualizzare l'immagine ingrandita.
- Premere il tasto **esegui**  per chiudere la veduta ingrandita.



Per le immagini con risoluzione 320 x 240 l'ingrandimento massimo è 6X.

Riproduzione di filmati

1. Impostare la fotocamera sulla modalità di riproduzione.
2. Usare i comandi di navigazione per scorrere tra le immagini in memoria. Una sequenza video è collegata all'icona del filmato visualizzata sullo schermo.
3. Premere il tasto  per eseguire il filmato.

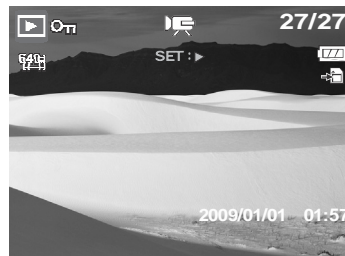

4. Durante la riproduzione, premere il tasto ◀ o ▶ per mandare avanti o indietro il filmato. La fotocamera supporta una velocità di avanzamento e riavvolgimento fino a 4x.
5. Durante la riproduzione, usare il tasto [W] [T] per controllare il volume. Premere il tasto T per aumentare il volume. Premere il tasto W per diminuire il volume.
6. Premere il tasto ▲ per mettere in pausa la riproduzione. Premere di nuovo il tasto ▲ per riprendere. Durante la pausa, sullo schermo resteranno le informazioni d'esecuzione, fatta eccezione per [WT] [Speaker].
7. Per mandare avanti o indietro il filmato un fotogramma per volta, premere il tasto ▲ per mettere in pausa la riproduzione e poi usare i tasti ◀ o ▶.
8. Premere il tasto ▼ per arrestare la riproduzione. Lo schermo LCD visualizza l'immagine del fotogramma del filmato in modalità di navigazione singola.



- Le informazioni d'esecuzione, fatta eccezione per l'icona [WT] [Speaker], saranno visualizzate quando il filmato è in pausa, è mandato indietro/avanti o è in modalità fotogramma per fotogramma
- Il volume non può essere regolato durante la pausa o la funzione indietro/avanti.

Catturare l'istantanea visualizzata sullo schermo traendola da un filmato



1. Durante la riproduzione dei filmati, premere il tasto ▲ per mettere in pausa la riproduzione sul fotogramma o da acquisire.
2. Premere il tasto **otturatore** per catturare l'istantanea.
3. La fotocamera arresterà automaticamente la riproduzione. Lo schermo LCD visualizza l'immagine catturata in modalità di navigazione singola.





Questa caratteristica non funziona quando la scheda di memoria è piena oppure non può essere creata la cartella. Nemmeno l'icona  appare sullo schermo.

Riproduzione di registrazioni vocali

1. Impostare la fotocamera sulla modalità di riproduzione.
2. Usare i comandi di navigazione per scorrere tra le immagini in memoria. Quando si localizza un file contenente una registrazione vocale, lo schermo LCD mostra l'impostazione delle schermate delle sequenze audio. Fare riferimento alla figura sulla destra.
3. Premere il tasto ▲ per eseguire la registrazione vocale.
4. Durante la riproduzione, usare il tasto  per controllare il volume. Sullo schermo appare l'icona del volume. Premere il tasto T per aumentare il volume. Premere il tasto W per diminuire il volume.
5. Premere il tasto ▲ per mettere in pausa la riproduzione. Premere di nuovo il tasto ▲ per riprendere. Durante la pausa, sullo schermo resteranno le informazioni d'esecuzione, fatta eccezione per .
6. Premere il tasto ▼ per arrestare la riproduzione. Lo schermo LCD visualizza l'immagine in modalità di navigazione singola.



Il volume non può essere regolato durante la pausa o la funzione indietro/avanti.

Riproduzione di messaggi vocali

Un promemoria vocale è registrato e allegato separatamente a un'immagine catturata. fare riferimento alla sezione Appunti vocali a pagina 68 per informazioni su come registrare un promemoria vocale.

1. Impostare la fotocamera in modalità di riproduzione.
2. Usare i comandi di navigazione per scorrere tra le immagini in memoria. Un file di immagine dotato di un promemoria vocale ha un'icona di promemoria vocale posta in alto e in centro dello schermo LCD. Fare riferimento alla figura sulla destra.
3. Premere il tasto ▲ per eseguire la registrazione vocale.
4. Durante la riproduzione, usare il tasto [W] [T] per controllare il volume. Premere il tasto T per aumentare il volume. Premere il tasto W per diminuire il volume.
5. Premere il tasto ▲ per mettere in pausa la riproduzione. Premere di nuovo il tasto ▲ per riprendere. Durante la pausa, sullo schermo resteranno le informazioni d'esecuzione, fatta eccezione per

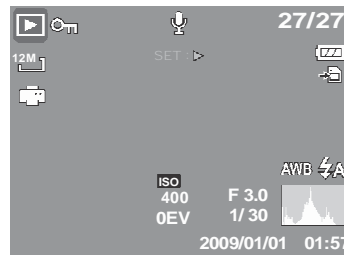

6. Premere il tasto ▼ per arrestare la riproduzione. Lo schermo LCD visualizza l'immagine in modalità di navigazione singola.



Il volume non può essere regolato quando il promemoria vocale è in pausa.

Cancellazione di un'immagine/un video/un file audio

Ci sono due modi per cancellare un'immagine/un video/un file audio:

- Usare il tasto **Cancella**, o
- Usare le impostazioni di cancellazione del menu di riproduzione. Fare riferimento alla sezione Cancella a pagina 62.

Uso del tasto Elimina



Usare il tasto **Elimina** della fotocamera per eliminare contrassegnare per l'eliminazione l'immagine/video/audio.

1. Impostare la fotocamera in modalità di riproduzione.
2. Visualizzare immagini/video/sequenze audio in modalità di navigazione singola.
3. Usare il tasto ◀ o ▶ per scorrere nella schermata.
4. Quando l'immagine/video/audio voluto è visualizzato sullo schermo LCD, premere il tasto **Elimina**.
5. Sullo schermo appare una richiesta di conferma.
6. Selezionare **Cancella**.
7. Premere il tasto **SET** per effettuare la cancellazione.
8. Sullo schermo LCD è visualizzata l'immagine successiva. Per eliminare un altro file, usare il tasto ◀ o ▶ per scorrere fra le immagini/video/audio. Poi ripetere le operazioni indicate ai punti da 4 a 7.
9. Per uscire dalla funzione di cancellazione e tornare alla visualizzazione in modalità di navigazione singola, selezionare Annulla.



I file bloccati non possono eliminati. Quando si prova d eliminare un file bloccato, sullo schermo LCD appare il messaggio File bloccato.

Menu di riproduzione

Il menu di riproduzione permette di modificare le immagini, registrare promemoria vocali e di configurare le impostazioni di riproduzione.

Entrare nel menu di riproduzione:

1. Impostare la fotocamera in modalità di riproduzione.
Fare riferimento alla sezione Modalità a pagina 11.



2. Premere **MENU** per aprire il menu di riproduzione.



3. Usare il tasto ▲ o ▼ per spostarsi fra le selezioni del menu.
4. Premere il tasto ► o **SET** per selezionare un menu.
5. Variare le impostazioni dei menu secondari usando il comando di navigazione a 4 vie.
6. Premere il tasto **SET** per salvare applicare l'impostazione.

Presentazione

La funzione Presentazione di forma di diapositive permette di visualizzare tutte le foto/i filmati salvati come immagini fisse in sequenza continua.

Per visualizzare una presentazione di diapositive:

1. Dal menu di riproduzione, selezionare **Presentazione**. Appare il menu della presentazione.
2. Configurare le impostazioni della presentazione.
3. Selezionare **Avvio**, poi premere il tasto **SET** per dare inizio alla presentazione della sequenza di diapositive.
4. Durante la presentazione della sequenza, premere il tasto **SET** per inserire una pausa nella sequenza di diapositive.



5. Usare il tasto ▲ o ▼ per spostarsi fra le opzioni.
Selezionare **Continua** o **Esci** per la presentazione.
6. Premere il tasto **SET** per applicare l'opzione selezionata.

Per cambiare le impostazioni della presentazione:

1. Dal menu della presentazione, usare il tasto ▲ o ▼ per spostarsi fra le selezioni.
2. Selezionare l'impostazione dell'intervallo. Premere il tasto ◀ o ▶ per regolare. Scegliere tra le impostazioni di intervallo disponibili: 1 sec., 3 sec., 5 sec., e 10 sec.
3. Selezionare l'impostazione del tipo di transizione. Premere il tasto ◀ o ▶ per regolare. Scegliere tra le impostazioni di transizione disponibili:

- Orizz.
- Stringi
- Sfuma
- Casuale

4. Selezionare l'impostazione del tipo di ripetizione. Premere il tasto ◀ o ▶ per regolare. Le impostazioni disponibili sono: Sì. No.

Cancella

La funzione Cancella consente di eliminare file indesiderati presenti nella memoria interna o sulla scheda di memoria. I file protetti non possono essere cancellati, per eliminarli è necessario prima rimuovere la protezione. Fare riferimento alla sezione Protezione a pagina 65.

Eliminazione di foto/video/audio:

1. Dal menu di riproduzione, selezionare **Cancella**.
2. Sullo schermo LCD è visualizzato il menu secondario Cancella (Delete). Selezionare le impostazioni disponibili:
 - **Singola**. Seleziona un solo file da cancellare.
 - **Solo voce**. Elimina solo il promemoria allegato, l'immagine è conservata nella memoria.
 - **Multi**. Seleziona diversi file da cancellare contemporaneamente.
 - **Tutto** Cancella tutti i file presenti.



Per cancellare un solo file:

1. Nel menu secondario d'eliminazione, selezionare **Singola**; le immagini sono visualizzate sullo schermo LCD in modalità di navigazione singole.
2. Usare il tasto ◀ o ▶ per scorrere nella schermata.
3. Quando l'immagine/video/audio voluto è visualizzato sullo schermo LCD, premere il tasto **Elimina**.
4. Premere il tasto **SET** per effettuare la cancellazione.
5. Sullo schermo LCD è visualizzata l'immagine successiva. Per eliminare un altro file, usare il tasto ◀ o ▶ per scorrere fra le immagini/video/audio. Poi ripetere le operazioni indicate ai punti da 3 a 7.



6. Per chiudere la funzione Cancella e tornare al menu di riproduzione, selezionare **Annulla**.

Eliminare un appunto vocale allegato:

1. Impostare la fotocamera in modalità di riproduzione.
2. Visualizzare immagini/video/sequenze audio in modalità di navigazione singola.
3. Usare il tasto ◀ o ▶ per scorrere finché sullo schermo è visualizzata l'immagine con promemoria vocale allegato.
4. Premere  per aprire il menu di riproduzione.
5. Usare il tasto ▲ o ▼ per spostarsi fra le selezioni del menu di riproduzione e poi selezionare **Cancella**.
6. Dal menu secondario d'eliminazione, selezionare **Solo voce**.
7. Sullo schermo appare una richiesta di conferma, selezionare **Cancella**.
8. Premere il tasto **SET** per eliminare il promemoria vocale allagato e tornare alla modalità di riproduzione.



Il menu secondario Solo voce è disattivato se l'immagine visualizzata, nel momento in cui si accede al menu Cancella, non ha un appunto vocale allegato.

Eliminazione di più file:

1. Nel menu secondario d'eliminazione, selezionare **Multi**; le immagini sono visualizzate sullo schermo LCD in visualizzazione miniature.
Multi; le immagini sono visualizzate sullo schermo LCD in visualizzazione miniature.
2. Usare i comandi per la navigazione per spostarsi tra i file.
3. Quando è evidenziata l'immagine/il video/la sequenza audio desiderata, premere il tasto **SET** per contrassegnare quell'immagine/video/sequenza audio come da cancellare.
4. Ripetere l'operazione indicata al punto 3 fino a che tutte le immagini che si desidera cancellare sono state contrassegnate.
5. Premere il tasto **MENU**. Appare una selezione di conferma.
6. Selezionare **Si** per confermare.
7. Premere il tasto **SET** per effettuare la cancellazione dei file contrassegnati.



Eliminazione di tutti i file:

1. Selezionare **Tutto** nel menu secondario Cancella (Delete). Appare un messaggio di conferma.
2. Selezionare **Si**.
3. Premere il tasto **SET** per effettuare la cancellazione di tutti i file.

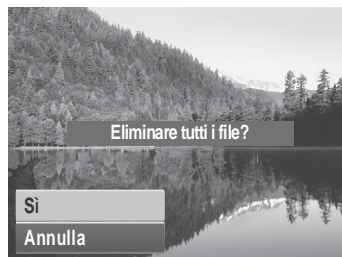

Protezione

La funzione Protezione consente di bloccare una foto o un video per proteggerlo da eventuali modifiche o da una cancellazione accidentale. Un file protetto è identificato da un'icona di blocco quando è visualizzato in modalità di riproduzione.

Per proteggere i file:

1. Dal menu di riproduzione, selezionare **Proteggi**.
2. Sullo schermo LCD è visualizzato il menu secondario Protezione. Selezionare le impostazioni disponibili:
 - **Singola**. Seleziona un solo file da bloccare.
 - **Multi**. Selezionare più file da proteggere dalla visualizzazione miniature.
 - **Blocca tutte** Blocca tutti i file presenti.
 - **Sblocca tut.** Sblocca tutti i file presenti.

Proteggere/annullare la protezione di un singolo file:

1. Selezionare **Selez** nel menu secondario Protezione, le immagini sono illustrate sullo schermo LCD in modalità di navigazione singola.
2. Usare il tasto ◀ o ▶ per scorrere nella schermata.
3. Quando sullo schermo LCD è visualizzato il file voluto, selezionare **Blocca tutte/Sblocca**.
4. Premere il tasto **SET** per proteggere/annullare la protezione del file e tornare alla modalità di riproduzione.

Per proteggere/togliere la protezione da molteplici file:

1. Nel menu secondario di protezione, selezionare Multi; le immagini sono visualizzate sullo schermo LCD in visualizzazione miniature.
2. Usare i comandi per la navigazione per spostarsi tra i file.



- Quando è evidenziato il file desiderato, premere il tasto **SET** per selezionare/togliere il contrassegno dal file in modo che sia protetto o liberato dalla protezione.
- Ripetere il punto 3 finché tutti i file che si vogliono proteggere sono contrassegnati.
- Premere il tasto **MENU**. Appare una selezione di conferma.
- Selezionare **Si**.
- Premere il tasto **SET** per bloccare i file e tornare alla modalità di riproduzione.



Protezione di tutti i file:

- Selezionare **Blocca tutte** nel menu secondario Protezione (Protect). Appare un messaggio di conferma.
- Selezionare **Si**.
- Premere il tasto **SET** per effettuare la cancellazione di tutti i file.

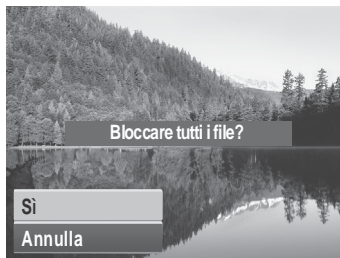

Sbloccare tutti i file:

- Selezionare **Sblocca tut.** nel menu secondario Protezione (Protect). Appare un messaggio di conferma.
- Selezionare **Si**.
- Premere il tasto **SET** per sbloccare tutti i file protetti.

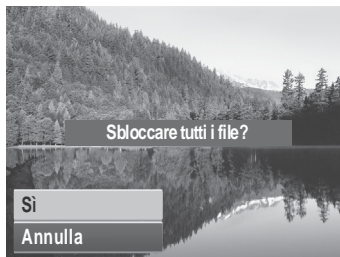

Correzione dell'effetto occhi rossi

La funzione di correzione dell'effetto occhi rossi è usata per ridurre l'effetto occhi rossi nelle immagini catturate. Questa funzione è disponibile solo per le immagini fisse. La correzione dell'effetto occhi rossi può essere applicata diverse volte a un'immagine, ma la qualità può progressivamente ridursi.

Per rendere attiva la correzione dell'effetto occhi rossi:

1. Impostare la fotocamera in modalità di riproduzione.
2. Premere il tasto ◀ o ▶ per scorrere e selezionare un'immagine.
3. Premere il tasto **MENU** per lanciare il menu di riproduzione.
4. Selezionare **Corr. Occhi Rossi**.
5. Selezionare **Avvio**.
6. Premere il tasto **SET** per dare inizio alla correzione.

Operazioni indicate ai punti 5 e 6



Operazione indicata al punto 7



7. Dopo aver portato a termine la correzione dell'effetto occhi rossi appare una selezione di menu. Selezionare se:
 - **Sovrascr.** Salvare e sostituire il vecchio file con uno nuovo.
 - **Salvare con nome.** Salvare il nuovo file come nuovo.
 - **Annullare.** Annullare la funzione di correzione occhi rossi.
8. Premere il tasto **SET** per salvare o annullare le variazioni.

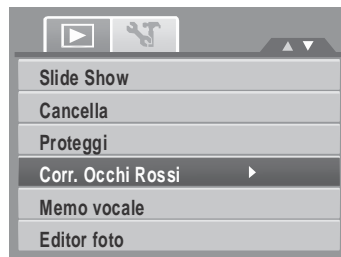

Appunti vocali

La funzione Appunti vocali consente di registrare e allegare un promemoria vocale a un'immagine salvata. È possibile registrare promemoria vocali della lunghezza massima di 30 secondi per ciascuna immagine. Questa funzione è disponibile solo per le immagini fisse.

Registrazione di un promemoria vocale:

1. Impostare la fotocamera in modalità di riproduzione.
2. Premere il tasto ◀ o ▶ per scorrere e selezionare l'immagine alla quale si vuole allegare un promemoria vocale.
3. Premere il tasto **MENU** per lanciare il menu di riproduzione.
4. Selezionare **Memo vocale**.
5. Selezionare **Avvio**, poi premere il tasto **SET** per dare inizio alla registrazione.

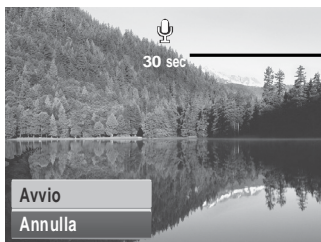
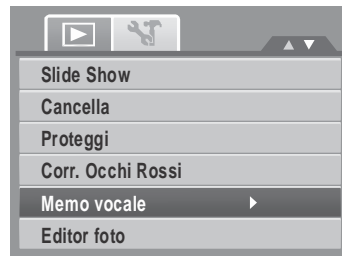

Tempo rimasto (in secondi) per la registrazione.

6. Selezionare **Avvio**, poi premere il tasto **SET** per interrompere la registrazione.



Quando si registra un promemoria vocale per un'immagine che ha già un messaggio vocale allegato, la registrazione più vecchia è automaticamente sostituita da quella più recente.

Modifica foto

La funzione di modifica fotografie consente di modificare delle immagini fisse, applicando ad esse colori o toni diversi per ottenere un effetto più artistico. Le fotografie modificate con questa funzione sono salvate come file nuovi.

Per attivare la funzione di modifica fotografie:



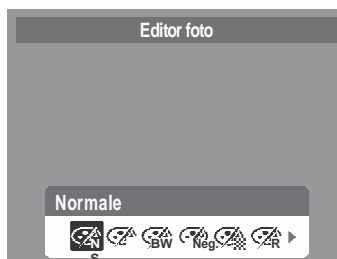



1. Impostare la fotocamera in modalità di riproduzione.
2. Premere il tasto ◀ o ▶ per scorrere e selezionare l'immagine da modificare.
3. Premere il tasto **MENU** per lanciare il menu di riproduzione.
4. Selezionare **Editor foto**. Appare il menu secondario di modifica foto.



5. Premere il tasto ◀ o ▶ per scorrere e selezionare una opzione. L'anteprima sullo schermo LCD varia simultaneamente man mano che ci si sposta all'interno della selezione..

La tabella seguente mostra le impostazioni disponibili.

Icona	Voce	Descrizione
	Normale	All'immagine non sono aggiunti effetti.
	Seppia	L'immagine è salvata in una tonalità seppia.

Icona	Voce	Descrizione
	Bianco e nero	L'immagine è salvata in bianco e nero.
	Negativo	L'immagine appare all'opposto rispetto a quella originale.
	Mosaico	L'immagine è salvata scomposta in tessere di mosaico.
	Rosso	L'immagine è salvata con un'accentuata gradazione di rosso.
	Verde	L'immagine è salvata con un'accentuata gradazione di verde.
	Blu	L'immagine è salvata con un'accentuata gradazione di blu.

Ritaglia

La funzione di mutamento delle dimensioni consente di tagliare un'immagine riducendola a un'altra dimensione di immagine. Questa funzione è disponibile solo per le immagini fisse.

Per tagliare un'immagine:

1. Impostare la fotocamera in modalità di riproduzione.
2. Usare il tasto ◀ o ▶ per scorrere e selezionare una immagine da ritagliare.
3. Premere il tasto **MENU** per lanciare il menu di riproduzione.



4. Selezionare **Ritaglia**. Sullo schermo LCD appare la schermata attinente la riduzione delle dimensioni dell'immagine.
5. Usare il tasto  per cambiare le dimensioni.

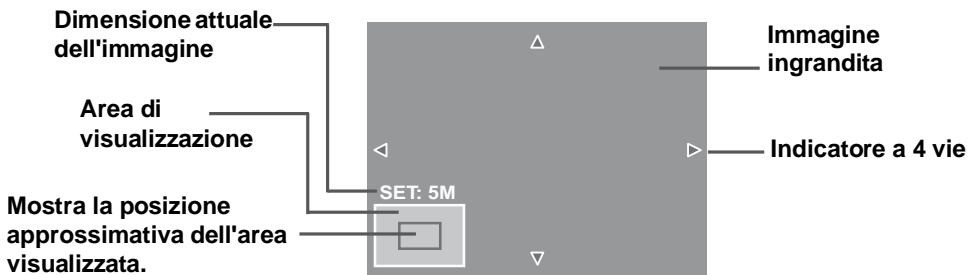

6. usare i comandi per la navigazione per spostare l'immagine.
7. Premere il tasto **SET** per applicare le modifiche. Appare un menu di selezione.
8. Selezionare se:
 - **Sovrascr.** Salvare e sostituire il vecchio file con uno nuovo.
 - **Salvare con nome.** Salvare il nuovo file come nuovo.
 - **Annullare.** Annullare il ridimensionamento.



9. Premere il tasto **SET** per salvare o annullare le variazioni.



- La funzione di mutamento non è disponibile per fotografie in cui la dimensione dell'immagine sia impostata su "3:2", "16:9" e VGA.
- Tutte le immagini saranno ritagliate con le proporzioni 4:3 indipendentemente dalle proporzioni originali.

Ridimensionamento

La funzione di ridimensionamento consente di cambiare la risoluzione delle immagini riducendo immagini grandi a dimensioni più contenute. Questa funzione è disponibile solo per le immagini fisse.

Per ridimensionare un'immagine:

1. Impostare la fotocamera sulla modalità di riproduzione.
2. Usare il tasto ◀ o ▶ per scorrere e selezionare un'immagine da ridimensionare.
3. Premere il tasto **MENU** per lanciare il menu di riproduzione.
4. Selezionare **Ridimensiona**. Sullo schermo LCD è visualizzato il menu secondario Ridimensiona.
5. Selezionare le nuove dimensioni tra: 8M, 5M, 3M, e VGA. Le impostazioni di dimensioni disponibili possono variare a seconda della dimensione originale dell'immagine. Le impostazioni non disponibili appaiono sotto forma di icone grigie nel menu secondario Ridimensiona.
6. Dopo aver selezionato una dimensione, appare una selezione di menu. Selezionare se:
 - **Sovrascr.** Salvare e sostituire il vecchio file con uno nuovo.
 - **Salvare con nome.** Salvare il nuovo file come nuovo.
 - **Annullare.** Annullare il ridimensionamento.
7. Premere il tasto **SET** per salvare o annullare le variazioni.

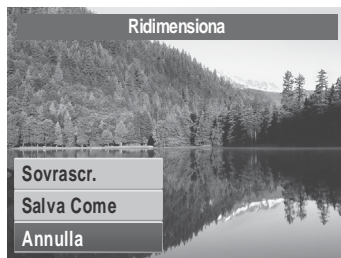
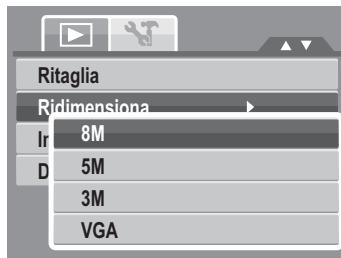

La funzione di ridimensionamento non è disponibile per fotografie in cui la dimensione dell'immagine sia impostata su "3:2", "16:9" e VGA.

Imm. avvio

La funzione Immagine di avvio consente di configurare un'immagine che appaia all'accensione della fotocamera.

1. Premere il tasto **MENU** per lanciare il menu di riproduzione.
2. Selezionare **Imm. avvio**. Appare la selezione dei menu.
3. Selezionare le opzioni:
 - **Sistema**. Fa ricorso all'immagine predefinita della fotocamera.
 - **Mia foto** Usare il tasto ◀ o ▶ per scorrere e selezionare l'immagine voluta.
 - **No** Disabilita l'immagine di avvio.
4. Premere il tasto **SET** per applicare le modifiche.

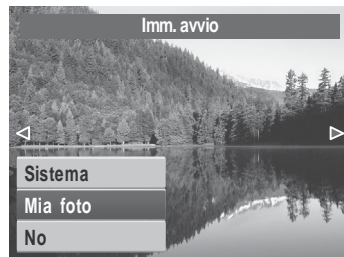

L'immagine d'avvio sarà visualizzata all'avvio anche se l'immagine originale è eliminata.

DPOF

La funzione Digital Print Order Format (DPOF) consente di contrassegnare un'immagine nella scheda di memoria selezionandola per la stampa e consente di specificare il numero di copie che si desiderano stampare in un momento successivo. Quando tutte le immagini da stampare sono state contrassegnate, portare la scheda di memoria a un centro per la stampa digitale o usare una stampante compatibile con il DPOF.

Per impostare lo standard DPOF:

1. Premere il tasto **MENU** per avviare il menu di riproduzione.
2. Selezionare **DPOF**. Appare il menu secondario. Le opzioni disponibili sono le seguenti:
 - **Singola**. Seleziona un'unica immagine da contrassegnare.
 - **Tutto** Contrassegna tutte le immagini presenti nella scheda di memoria.
 - **Azzera**. Ripristina tutte le impostazioni DPOF riportandole alle impostazioni predefinite iniziali.

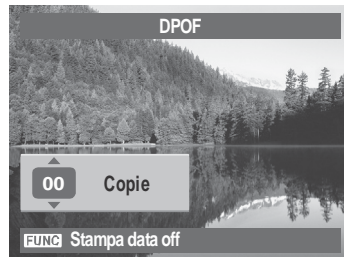

Impostazione DPOF ad una singola immagine/tutte le immagini:

1. Selezionare **Singola** o **Tutto** nel menu secondario DPOF.
2. Per le singole immagini, usare il tasto ◀ o ▶ per scorrere e selezionare un'immagine da contrassegnare per la stampa.
3. Specificare il numero di copie. Usare il tasto ▲ o ▼ per aumentare/diminuire il numero.
4. Premere il tasto **FUNC** per attivare/disattivare la stampa della data.
5. Premere il tasto **SET** per salvare le impostazioni DPOF.

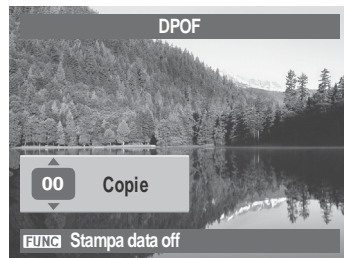

Ripristino delle impostazioni DPOF:

1. Selezionare **Azzera** nel menu secondario DPOF.
Appare un messaggio di conferma.
2. Selezionare **Si**.
3. Premere il tasto **SET** per ripristinare le impostazioni DPOF.



È possibile indicare fino a 99 copie alle quali applicare lo standard DPOF. Se si indica un numero di copie pari a 0, l'impostazione dello standard DPOF per la relativa immagine è disabilitata automaticamente.

PictBridge

La funzione PictBridge consente di stampare direttamente le immagini acquisite con la fotocamera senza eseguire il collegamento al PC. Stampare le immagini direttamente mediante una stampante compatibile PictBridge.

Per attivare la funzione PictBridge:

Collegare la fotocamera a una stampante compatibile PictBridge usando un cavo USB. Fare riferimento all'illustrazione che segue.

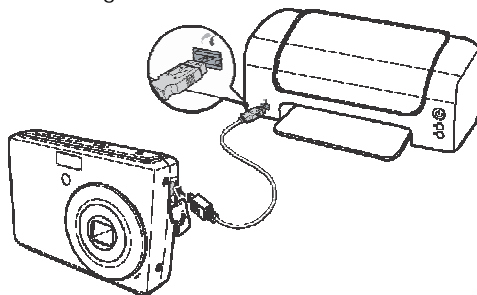



Se la stampante non supporta la stampa della data, la funzione sarà disabilitata in PictBridge.

Uso del menu di configurazione

È possibile accedere al menu di configurazione tanto dalla modalità di registrazione quanto da quella di riproduzione.

Il menu Impostazioni permette di configurare le impostazioni generali della foto camera.

Per entrare nel menu di configurazione:

1. Premere  per aprire il menu di registrazione/riproduzione.
2. Usare il tasto ◀ o ▶ per cambiare la scheda del menu **Setup**  (Impostazioni).
3. Usare il tasto ▲ o ▼ per spostarsi fra le selezioni del menu.
4. Premere il tasto **SET** o ▶ per selezionare le voci.
5. Variare le impostazioni dei menu secondari usando il comando di navigazione a 4 vie.
6. Premere il tasto **SET** per salvare applicare l'impostazione.

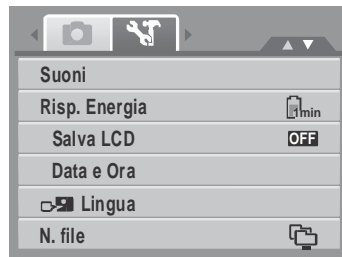

Impostazione di suoni

Usare il menu delle funzioni Suoni per controllare i suono prodotti dalla fotocamera.

1. Dal menu Settings (Impostazioni), selezionare **Suoni**.
2. Regolare le impostazioni del sonoro.
3. Premere il tasto **SET** per applicare le modifiche.



Voce	Impostazioni disponibili	Descrizione
Avvio	Audio 1, Audio 2, Audio 3, No	Selezionare il suono che risuonerà all'avvio quando la fotocamera è accesa.
Otturatore	Sì, No	Abilita o disabilita il suono che si produce quando il tasto dell'otturatore è premuto. La funzione del suono dell'otturatore non è disponibile quando si registrano filmati o messaggi vocali.
Funzionamento	Sì, No	Abilita o disabilita l'emissione di un suono quando l'apparecchio è in funzione.
Volume	0-4	Regola il volume.

Impostazione del risparmio energetico

La funzione di risparmio energetico consente di impostare un periodo di inattività trascorso il quale la fotocamera entra automaticamente in modalità sleep, in modo da risparmiare energia. Dopo un minuto in modalità sleep la fotocamera infine si spegne.

La funzione non è disponibile nei seguenti casi:

- Registrazione di un filmato o di un file audio
- Riproduzione di una presentazione di diapositive/di un filmato/ di un file audio
- Uso del connettore USB

Impostare il risparmio LCD

Attivare la funzione Risparmio LCD per ridurre automaticamente la luminosità dell'LCD per conservare la batteria. Quando la fotocamera è inattiva per 20 secondi, l'LCD si scurisce. Premere un qualsiasi tasto per ripristinare la luminosità.

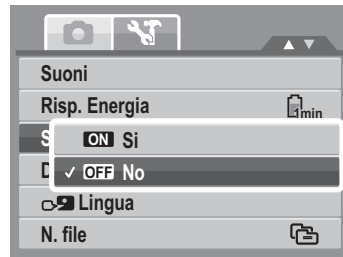
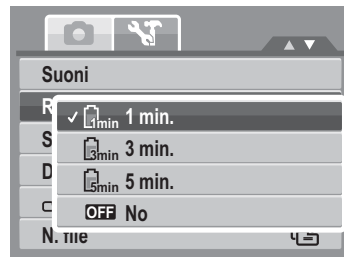

- La fotocamera è inattiva quando non è premuto alcun tasto. Risparmio LCD, quando attivo, non funziona durante la riproduzione di filmati, presentazioni, e registrazioni video.

Impostazione di data e ora

Usare la funzione Data e Ora per impostare la data e l'ora della fotocamera. Questa funzione è utile quando si vuole collegare l'impressione della data a delle immagini catturate. La fotocamera usa un formato orario di 24 ore.

1. Premere i comandi di navigazione per regolare i valori di data e ora. Temendo premuto il tasto ▲ o ▼, i valori numerici cambiano continuamente.
2. Premere il tasto **SET** per applicare le modifiche.

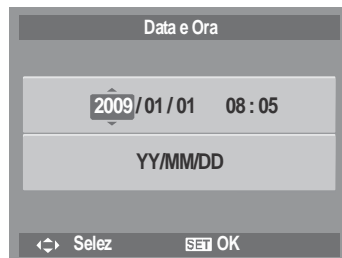

Impostazione della lingua

Il menu Lingua consente di scegliere la lingua del menu Visualizzazione sullo schermo (OSD).



- Usare il comando di navigazione per scorrere lungo l'elenco e selezionare la lingua desiderata.
- Premere il tasto **SET** per confermare ed applicare le impostazioni.



Impostazione della numerazione dei file

Questa funzione permette di selezionare il metodo col quale assegnare i numeri di file alle immagini.

Le impostazioni disponibili sono:

-  **Serie**. Assegna una numerazione in sequenza ai file anche se la cartella è cambiata.
-  **Azzera**. Inizia da 0001 ogni volta che si cambia cartella.



Fare riferimento alla sezione Informazioni sui nomi dei file e delle cartelle a pagina 83 per capire la struttura dei file e delle cartelle della fotocamera.



Impostazione dell'uscita TV

Usare la funzione Uscita TV per regolare il segnale d'uscita video per adattarlo alle diverse impostazioni delle zone. Se l'uscita TV non è impostata correttamente, l'immagine potrebbe non apparire correttamente nel televisore.

Le impostazioni disponibili sono:

-  **NTSC** Applicabile in Giappone, negli USA, in Canada, a Taiwan e in altri Paesi.
-  **PAL**. Applicabile in Europa, Asia (tranne Taiwan), Oceania e in altri Paesi.



Impostazione della luminosità LCD

Usare la funzione Lumin. LCD per controllare la luminosità LCD.

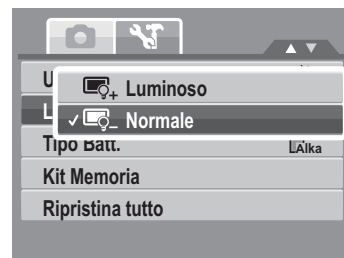

Impostazione del tipo di batterie

Usare questa funzione per selezionare il tipo di batterie usato per la fotocamera.

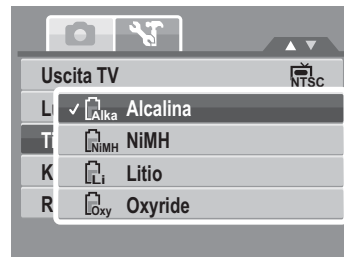

Impostazione del Memory Kit

Usare questa funzione per gestire i contenuti della memoria interna o della scheda memoria.

Le impostazioni disponibili sono:

- **Formatta.** Per selezionare di formattare la memoria correntemente in uso.
- **Copia su scheda.** Seleziona di copiare tutti i file salvati sulla memoria interna nella scheda di memoria.



Se nell'alloggio è inserita una scheda, la fotocamera salva automaticamente tutti i file nella scheda memoria.

Se nell'alloggio non è inserita alcuna scheda, la funzione **Copia su scheda** è disabilitata.

Ripristina tutto

Usare questa funzione per ripristinare la fotocamera alle impostazioni predefinite.

Tuttavia, le seguenti impostazioni non saranno modificate a seguito del ripristino.

- Data e ora
- Lingua
- Uscita TV
- Dati personalizzati del bilanciamento del bianco

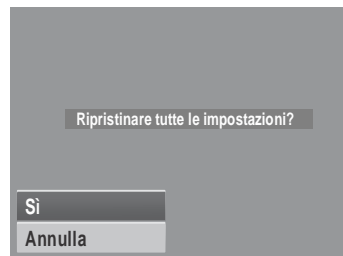

Collegamenti

La fotocamera può essere collegata a: TV, computer, or a printer.

Collegamento della fotocamera a un televisore

Per collegare la fotocamera al televisore:

1. Accendere la fotocamera.
2. Configurare l'uscita TV in modo che corrisponda al formato dell'uscita video del televisore. Fare riferimento alla sezione "Impostazione dell'uscita TV" a pagina 79.
3. Collegare una estremità del cavo USB/AV 3 in 1 alla porta USB situata nella parte inferiore della fotocamera.
4. Collegare l'altra estremità del cavo alla porta di ingresso AV del televisore.
5. Lo schermo LCD si disattiva e tutte le immagini e i filmati sono visualizzati sullo schermo TV.

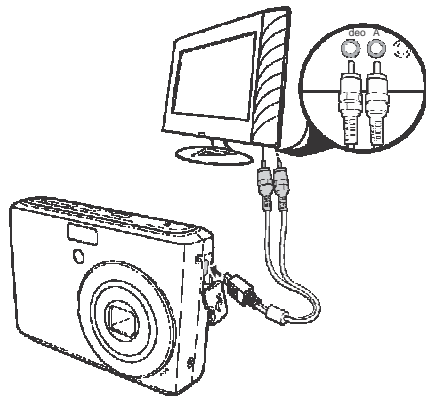

Collegamento della fotocamera a un PC

La foto ed i file video e audio possono essere trasferiti al PC.

1. Collegare la fotocamera al PC tramite cavo USB.
2. Accendere la fotocamera.
3. Il PC rileva il collegamento. La memoria interna e la memory card della fotocamera appaiono come unità rimovibili all'interno di Gestione risorse. Sullo schermo LCD non compaiono immagini.

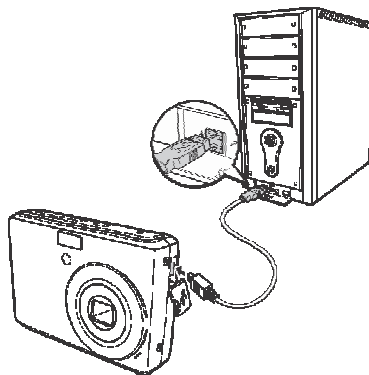

Collegamento della fotocamera ad una stampante

È possibile stampare direttamente le fotografie facendo ricorso a una stampante PictBridge compatibile.

1. Accendere la fotocamera.
2. Configurare le impostazioni PictBridge.
3. Collegare la fotocamera alla stampante utilizzando un cavo USB.

Fare riferimento alla sezione "PictBridge" a pagina 74 per altri dettagli sulla stampa delle fotografie.

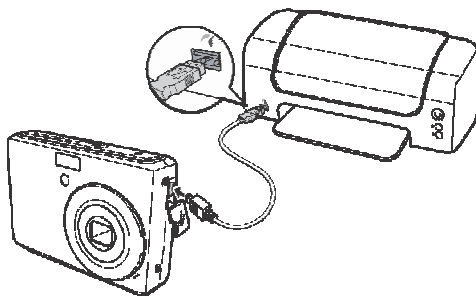

Appendice

Informazioni sui nomi dei file e delle cartelle

La macchina fotografica crea in automatico sulle schede di memoria interna delle directory specifiche di cartelle in modo da mettere in ordine le immagini e i file audio o video salvati.

Struttura delle cartelle

La fotocamera crea tre nomi di directory:

- **DICAM.** Tutte le immagini e i file video e audio acquisiti sono salvati in questa cartella tranne i file registrati con modalità Asta o YouTube®.
- **_AUCT.** In questa cartella sono salvate le immagini acquisite usando la modalità Asta.
- **_UTUBE.** In questa cartella sono salvati i file video acquisiti usando la modalità YouTube®.

I nomi delle cartelle cominciano con un numero a 3 cifre che va da 100 a 999 e sono seguiti da "DICAM" o "_AUCT" o "_UTUBE". Se si salvano nuovi file, sarà creata automaticamente una nuova cartella con denominazione in sequenza.

Attribuzione dei nomi ai file

Quando viene creata una nuova cartella la denominazione dei file inizia

Se il numero massimo di cartelle è 999 e il numero massimo di file

supera 9999, sulla fotocamera verrà visualizzato il messaggio di

avvertenza "Non è possibile creare cartelle". In questo caso, provare una delle soluzioni che seguono:

- Impostare nuovamente il numero di file. Fare riferimento alla sezione "Impostazione della numerazione dei file" a pagina 78
- Inserire una nuova scheda di memoria.



Non variare il nome della cartella e dei file nella scheda di memoria dal pc. Diversamente potrebbe essere impossibile riprodurre i dati usando la fotocamera.

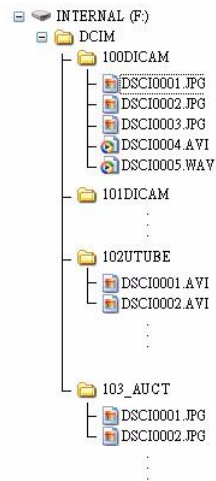

Localizzazione dei guasti

Problema	Causa e/o azione
La fotocamera non si accende	Le batterie possono essere scariche. Caricare o sostituire le batterie.
La fotocamera si spegne automaticamente.	Tenere premuto il tasto di accensione (Power) per accendere la fotocamera.
Lo schermo LCD rimane vuoto.	Per accendere lo schermo LCD tenere premuto qualsiasi tasto tranne il tasto di accensione (Power).
Sullo schermo LCD è visualizzata l'icona indicante che la batteria è scarica dopodiché la fotocamera si spegne.	Le batterie sono esaurite, vanno sostituite o ricaricate.
Lo schermo LCD non visualizza alcuna immagine.	Il file immagine sulla scheda di memoria. Il formato del file di immagine potrebbe non essere supportato.
Lo schermo LCD visualizza Non disponibile per questo file.	La funzione è disponibile soltanto per alcuni tipi di file specifici. Il formato del file non è supportato.
Lo schermo LCD visualizza Memoria piena.	La scheda di memoria è piena. Sostituire la scheda di memoria con una nuova o cancellare le immagini non necessarie.
Lo schermo LCD visualizza File bloccato.	Il file è bloccato. Sbloccare il file. Fare riferimento alla sezione Protezione a pagina 65.

Problema	Causa e/o azione
Lo schermo LCD visualizza Scheda bloccata.	La scheda di memoria è protetta. Togliere la scheda di memoria e far scivolare l'interruttore di protezione da scrittura in posizione di sblocco.
Lo schermo LCD visualizza Errore formattazione.	La scheda di memoria è protetta. Togliere la scheda di memoria e far scivolare l'interruttore di protezione da scrittura in posizione di sblocco.
Lo schermo LCD visualizza Err. Copia.	La scheda di memoria è protetta. Togliere la scheda di memoria e far scivolare l'interruttore di protezione da scrittura in posizione di sblocco. La scheda di memoria è piena. Sostituire la scheda o cancellare i file non necessari.
Sullo schermo TV non è visualizzata alcuna immagine.	È stato selezionato il tipo scorretto di uscita TV. Impostare il corretto tipo di uscita TV corrispondente al sistema TV.
L'obiettivo si blocca.	Non forzare il movimento dell'obiettivo. Il tipo di batteria usato potrebbe non essere corretto o il livello della batteria è troppo basso. Cambiare o ricaricare la batteria prima di usare la fotocamera.

Specifiche

Sensore	12 Megapixel, Tipo: 1/2.3
Obiettivo	Lunghezza di fuoco: f = 6.2 - 18.6 mm, 3X optical zoom, 5x digital zoom
LCD Monitor	2.7 color LCD
Portata di fuoco	Normale: 80cm - Infinito Macro Wide: 5cm - 100cm Teleobiettivo: 30 - 100cm
Apertura	F = 3.0 - 5.6
Otturatore	Tipo: Meccanico e elettronico Velocità otturatore: Automatico: 1 - 1/2,000 sec. Manuale: 8 - 1/2,000 sec. Notturno: 8 - 1/2,000 sec. Fuochi d'artificio: 2 secondi
File Format	Foto: EXIF 2.2 compatible format (JPEG compression) Video: AVI (MJPEG) Audio: WAV
Risoluzione (Foto)	12M (4000 X 3000), 3:2 (4000 X 2672), 8M (3264 X 2448), 5M (2592 X 1944), 3M (2048 X 1536), HD (1920 x 1080), VGA (640 X 480)
Resolution (Video)	16:9, 640 X 480, 320 X 240, Per Internet

Modalità scenario	Auto, Programma, Priorità Apertura, Priorità Otturatore, Esposizione Manuale, Smart Scene, Ritratto, Panorama, Tramonto, Controluce, Bambini, Scena notturna, Fuochi d'artificio, Neve, Sport, Party, Candela, Ritratto notturno, Pelle delicata, Flusso d'acqua placida, Cibo, Edificio, Testo, Asta, Cattura sorriso, Rilevazione di Lampeggio, Pre-composizione, Ritratto amoroso, Filmato, Reg voce
Sensibilità	Auto, 50, 100, 200, 400, 800, 1600,3200 (3M, 16:9<2M>, VGA), 6400 (16:9<2M>, VGA)
Bilanciamento del bianco	Auto, Luce Diurn, Nuvoloso, Tungsteno, Fluor_alta, Fluor_bas, Personalizzato
Controllo dell'esposizione	Da -2EV a + 2EV (incrementi di 1/3EV)
Misurazione	Multi, Centro, Spot
Modalità operativa	10 sec., 2 sec., Doppio, Burst, No
Flash	Auto, Corr. Occhi Rossi, Forced On (Sempre attivo), Slow Sync (Sincronia rallentata), Forced Off (Sempre disattivo)
Effetto (Anteprima)	Normale, Vivid (Vivace), Seppia, B&N, Rosso, Verde, Blu
Modifica foto	Normale, B&N, Seppia, Negativo, Mosaico, Rosso, Verde, Blu
Archivio	Memoria interna: Memoria Flash da 32MB Memoria esterna: SD (up to 4GB), SDHC card (up to 32GB guaranteed)
OSD Language	Inglese, Francese, Spagnolo, Tedesco, Italiano, Russo, Portoghese, Portoghese Brasiliano, Olandese, Turco, Polacco, Ungherese, Romeno, Ceco, Bulgaro, Croato, Slovacco, Sloveno, Greco, Svedese, Norvegese, Finlandese, Danese, Arabo, Indonesiano, Malese, Tailandese, Giapponese, Coreano, Cinese semplificato, Cinese tradizionale
Interfaccia	USB / AV OUT

TV system	NTSC, PAL
Batteria	2 Batterie
Temperatura operativa	0 C - 40 C
Umidità operativa	0% - 90%
Microfono	Incorporato
Altoparlante	Incorporato
Dimensioni	91 X 60,5 X 23,5 mm
Peso	125g

Assistenza clienti

Tutte le informazioni per i prodotti AgfaPhoto: www.plawa.com

Hotline assistenza e riparazioni (EU):

00800 75 292 100 (Dalla rete fissa)

Hotline supporto tecnico e assistenza (Germania):

0900 1000 042 (1.49 Euro/ Min. dalla rete fissa tedesca)

Servizio online / Contatto internazionale:

support-apdc@plawa.com (Inglese / Tedesco)

Prodotto da
 plawa-feinwerktechnik GmbH & Co. KG
 Bleichereistr. 18
 73066 Uhingen
 Germania

AgfaPhoto viene utilizzato dietro licenza di Agfa-Gevaert NV & Co. KG. Agfa-Gevaert NV & Co. KG non produce questo prodotto e non fornisce alcuna garanzia sul prodotto o di assistenza.

Per informazioni sull'assistenza, il supporto e la garanzia, contattare il distributore o il produttore. Tutti gli altri marchi e nomi di prodotti sono marchi registrati dei rispettivi titolari. Le specifiche tecniche ed il design del prodotto sono soggetti a modifica senza preavviso. Contatto: AgfaPhoto Holding GmbH, www.agfaphoto.com

Smaltimento di apparecchiature da rottamare da parte di privati nell'Unione Europea



Questo simbolo che appare sul prodotto o sulla confezione indica che il prodotto non deve essere smaltito assieme agli altri rifiuti domestici. Gli utenti devono provvedere allo smaltimento delle apparecchiature da rottamare portandole al luogo di raccolta indicato per il riciclaggio delle apparecchiature elettriche ed elettroniche. La raccolta e il riciclaggio separati delle apparecchiature da rottamare in fase di smaltimento favoriscono la conservazione delle risorse naturali e garantiscono che tali apparecchiature vengano ottimate nel rispetto dell'ambiente e della tutela della salute. Per ulteriori informazioni sui punti di raccolta delle apparecchiature da rottamare, contattare il proprio comune di residenza, il servizio di smaltimento dei rifiuti locale o il negozio presso il quale è stato acquistato il prodotto. Non gettare pile e batterie insieme ai rifiuti domestici! Pile e batterie esaurite vanno consegnate nei negozi, ai rivenditori o conferite negli appositi contenitori in modo che possano essere raccolte e smaltite nel rispetto dell'ambiente.

Norme e conformità FCC

Il presente apparecchio è conforme alla Sezione 15 delle Normative FCC. L'utilizzo è soggetto alle seguenti due condizioni: 1.) il presente apparecchio non deve essere causa d'interferenze dannose e 2.) l'apparecchio deve accettare qualsiasi interferenza in ingresso, ivi incluse eventuali interferenze che potrebbero implicare un funzionamento non corretto. Il presente apparecchio è stato testato e riscontrato conforme ai limiti inerenti alle periferiche di classe B, in conformità alla Sezione 15 delle Normative FCC. Tali limiti sono stati pensati per garantire una ragionevole protezione contro eventuali interferenze dannose nell'ambito di edifici residenziali. Il presente apparecchio genera, utilizza e può emettere radio frequenze e, qualora non sia installato o utilizzato in conformità alle presenti istruzioni, può essere causa di

interferenze dannose alle comunicazioni radio. Non vi è tuttavia garanzia che tali interferenze non si verifichino nell'ambito di determinati insediamenti. Qualora l'apparecchiatura causi interferenze a livello di ricezione radio o televisiva, verificabile tramite spegnimento e riaccensione dell'apparecchio stesso, si raccomanda all'utente di provare a risolvere il problema, adottando una o più delle seguenti misure correttive.

- Orientare o posizionare in modo diverso l'antenna di ricezione.
- Aumentare la distanza intercorrente tra l'apparecchiatura e il ricevitore.
- Collegare l'apparecchiatura a una presa su un circuito diverso da quello cui è collegato il ricevitore.
- Contattare al riguardo il rivenditore o un tecnico radio/TV qualificato.

Qualsiasi variazione o modifica apportata, non espressamente approvata dalla Parte responsabile della conformità, potrebbe invalidare l'autorità dell'utente ad utilizzare l'apparecchio. Qualora l'apparecchio sia stato fornito dotato di cavi d'interfaccia cablati o qualora, per l'installazione dell'apparecchio, si adottino componenti o accessori specifici addizionali, di fornitura esterna, se ne raccomanda un utilizzo in conformità alle normative FCC.

Avviso: è necessario usare un cavo d'alimentazione schermato per essere conformi ai requisiti FCC sui limiti delle emissioni e per prevenire interferenze alla ricezione radio e televisiva. usare esclusivamente cavi schermati per collegare dispositivi I/O a questa attrezzatura. Cambiamenti o modifiche non espressamente approvati dal produttore possono annullare la garanzia e il contratto d'assistenza.

Dichiarazione di conformità

Con la presente confermiamo che il seguente prodotto: fotocamera digitale modello AgfaPhoto Compact 102 è stato esaminato ed è risultato conforme ai requisiti prescritti dalla Direttiva del Consiglio per il ravvicinamento delle legislazioni degli Stati membri relative alla compatibilità elettromagnetica. Per la valutazione del prodotto relativamente alla compatibilità elettromagnetica sono stati applicati i seguenti standard:

EN 55022: 2006 + A1: 2007 Class B

EN 55024: 1998+A1: 2001+A2: 2003

EN 61000-3-2: 2006

EN 61000-3-3: 1995 + A1: 2001 + A2: 2005

IEC 61000-4-2: Edition 1.2: 2001-04

IEC 61000-4-3 Edition 3.0: 2006

IEC 61000-4-4 2004

IEC 61000-4-5 Edition 2.0: 2005

IEC 61000-4-6: Edition 2.2: 2006

IEC 61000-4-8 Edition 1.1: 2001-03

IEC 61000-4-11 Second Edition: 2004

AS/NZS CISPR 22:2006

Il dispositivo è contrassegnato con il marchio CE.



AgfaPhoto is used under license of Agfa-Gevaert NV & Co. KG or Agfa-Gevaert NV. Neither Agfa-Gevaert NV & Co. KG nor Agfa-Gevaert NV manufacture this product or provide any product warranty or support. For service, support and warranty information, contact the distributor or manufacturer. For service, support and warranty information, contact the distributor or manufacturer. All other brands and product names are registered trademarks of their respective owners. Product design and technical features can be changed without notice.

AgfaPhoto Holding GmbH, www.agfaphoto.com
Manufactured by plawa-feinwerktechnik GmbH & Co. KG, www.plawa.com